

# YAKIMA

# HoldUp

# US



- Install This product on 2" OR 1 1/4" hitch receivers ONLY.
- Do not use with hitch-extendors or with 1 1/4" hitch adapters.
- Do not install on trailers, campers, or RVs.
- Do not install if spare tire causes interference with bikes, or folded carrier.
- Not for use on bikes with front fenders.

*In addition, some undersized receivers may not accept this product. If you do not know the capabilities of your hitch receiver, consult an automotive professional.*

For Your Safety

Warranty Registration on-line

YAKIMA.com

FRONT WHEEL TRAY ASSEMBLY (1X)

REAR WHEEL TRAY ASSEMBLY (1X)

SAFETY CLIP (1X) 

HITCH BOLT (1X) 

LOCK WASHER (1X) 

WRENCH (1X) 

HEX WRENCH (1X) 

KEY (2X) 

HITCHLOCK (1X) 

2" BASE (1X)  
(2" HOLDUP ONLY)

1 1/4" BASE (1X)  
(1 1/4" HOLDUP ONLY)



## IMPORTANT WARNING

IT IS CRITICAL THAT ALL YAKIMA RACKS AND ACCESSORIES BE PROPERLY AND SECURELY ATTACHED TO YOUR VEHICLE. IMPROPER ATTACHMENT COULD RESULT IN AN AUTOMOBILE ACCIDENT, AND COULD CAUSE SERIOUS BODILY INJURY OR DEATH TO YOU OR TO OTHERS. YOU ARE RESPONSIBLE FOR SECURING THE RACKS AND ACCESSORIES TO YOUR CAR, CHECKING THE ATTACHMENTS PRIOR TO USE, AND PERIODICALLY INSPECTING THE PRODUCTS FOR ADJUSTMENT, WEAR, AND DAMAGE. THEREFORE, YOU MUST READ AND UNDERSTAND ALL OF THE INSTRUCTIONS AND CAUTIONS SUPPLIED WITH YOUR YAKIMA PRODUCT PRIOR TO INSTALLATION OR USE. IF YOU DO NOT UNDERSTAND ALL OF THE INSTRUCTIONS AND CAUTIONS, OR IF YOU HAVE NO MECHANICAL EXPERIENCE AND ARE NOT THOROUGHLY FAMILIAR WITH THE INSTALLATION PROCEDURES, YOU SHOULD HAVE THE PRODUCT INSTALLED BY A PROFESSIONAL INSTALLER.

# 1 INSERT BASE INTO HITCH RECEIVER.

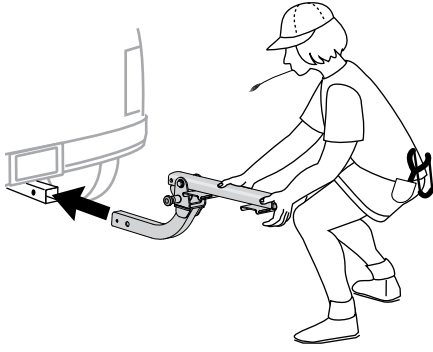

The holes in the base must align to the holes in the hitch receiver.

# 2 FASTEN HITCH BOLT.

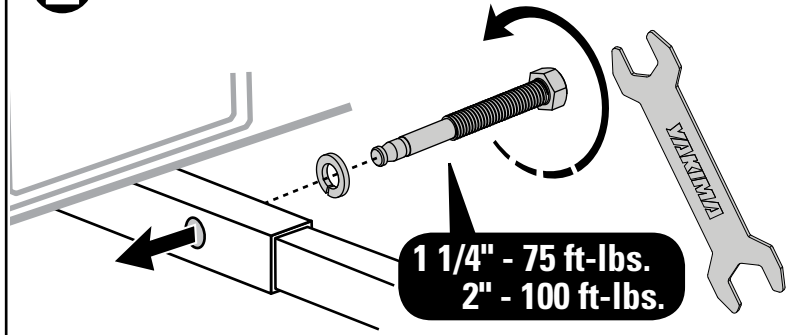

- Insert hitch bolt and lock washer, from RIGHT TO LEFT.
- Tighten with wrench.

# 3

## SECURE HITCH BOLT WITH SAFETY CLIP AND INSTALL HITCHLOCK.

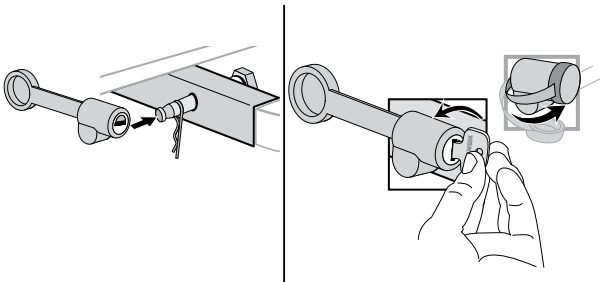
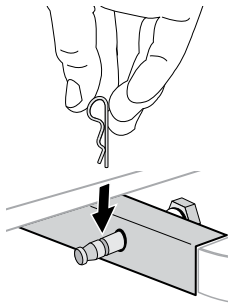

# 4 ROTATE BASE TO UP POSITION.

- Squeeze knob to release lock.
- Pull spring pin to release base.
- Lift frame.
- Release spring pin. Pin should snap into place and lock.

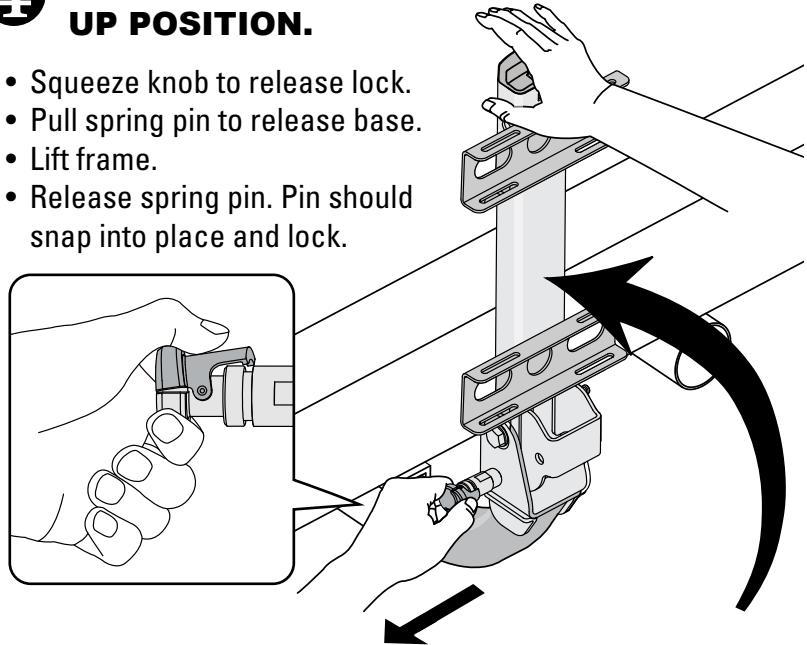

# 5 REMOVE FASTENERS.

The fasteners are installed in the trays for shipping purposes. Remove them to prepare for assembly.

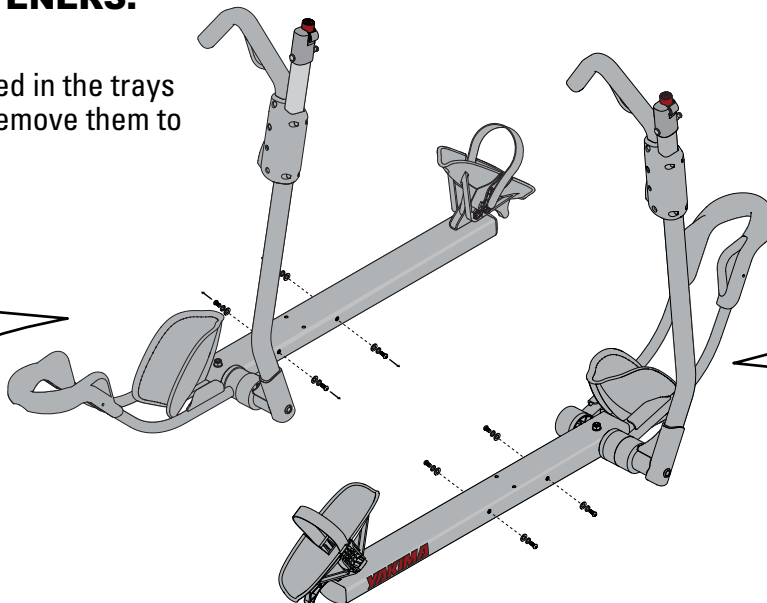
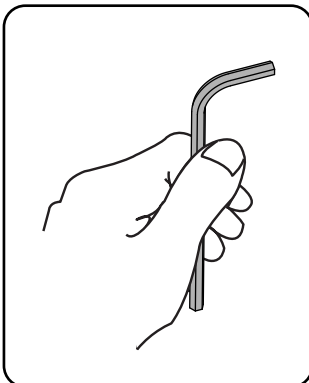

## 6 ATTACH FIRST TRAY TO BASE.

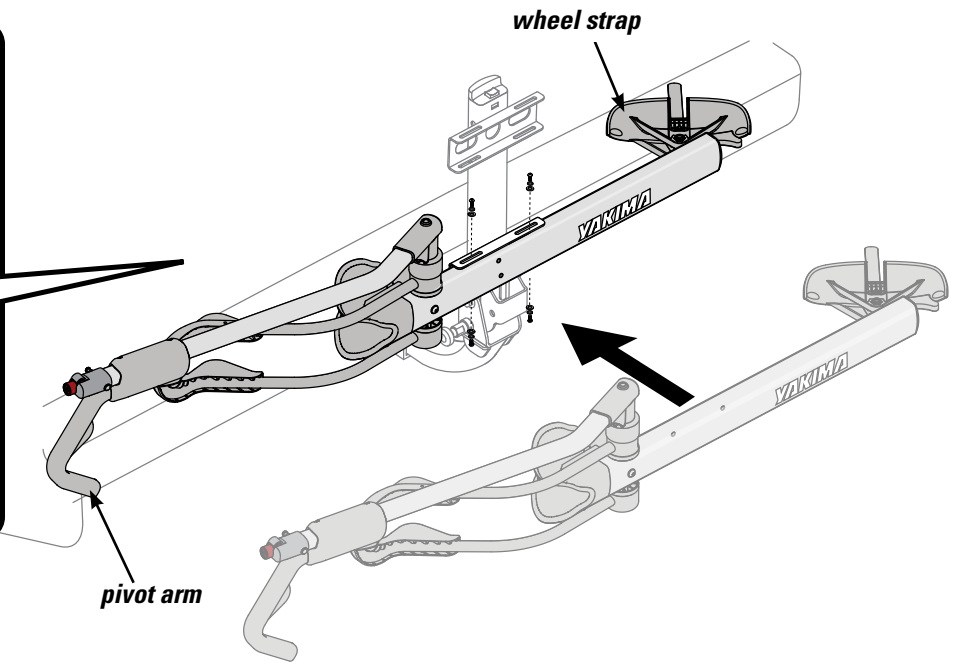
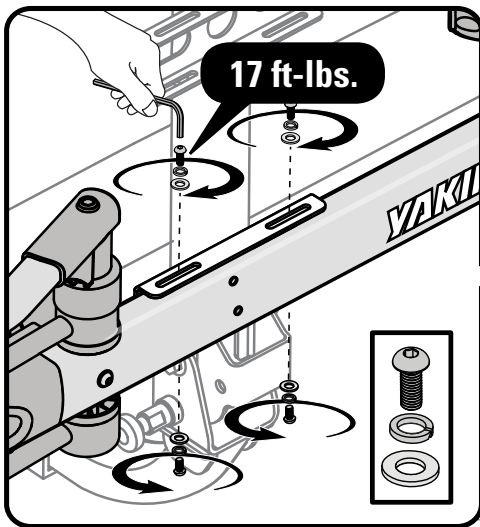

### LOWER TRAY:

**IMPORTANT:** Wheel strap is to your right, and pivot arm is to your left.

- Align holes in tray to be centered in slots on base.
- Install bolt, lock-washer, and washer, in order shown.
- Finger tighten all four bolts.
- Tighten with supplied wrench.

## 7 ATTACH SECOND TRAY TO BASE.

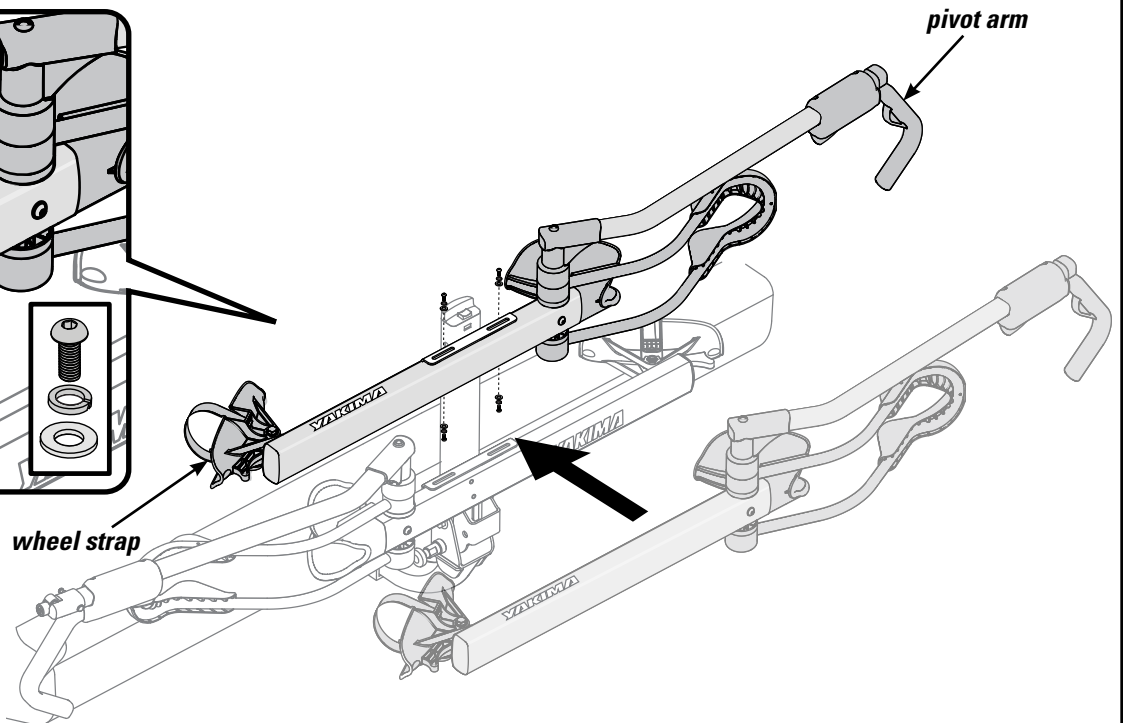
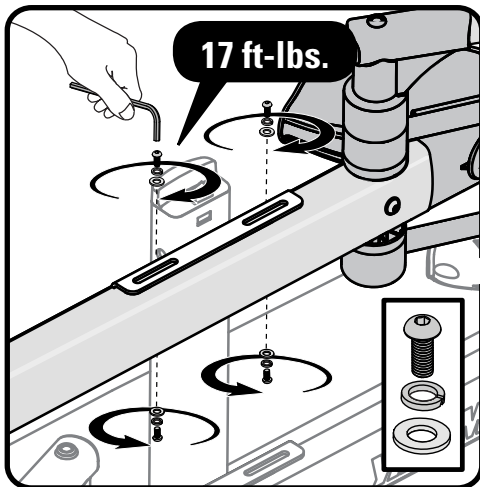

### UPPER TRAY:

**IMPORTANT:** Wheel strap is to your left, and pivot arm is to your right.

- Align holes in tray to be centered in slots on base.
- Insert bolt, washer, and lock-washer, in order shown.
- Finger tighten all four bolts.
- Tighten with supplied wrench.

## 8 FOLD HOLDUP DOWN.

- Pull spring pin to release base.
- Fold down holdup
- Release Pin. Pin should snap into place.

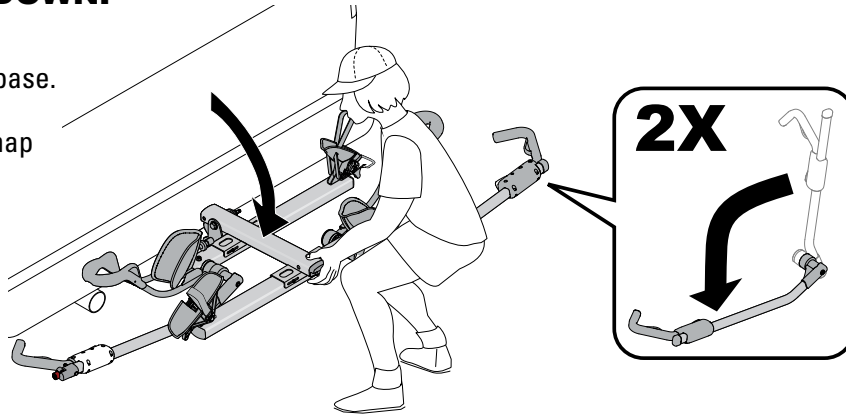

Be sure pivot arms are folded down.



Do not push arm beyond horizontal.

## 9 PREPARE FOR LOADING.

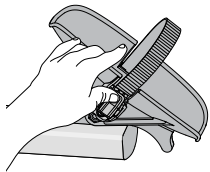

Release wheel strap by pressing the lever on the buckle.

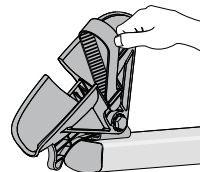

Tuck strap into slot at rear of wheel tray.

## 10 LOAD HEAVIEST BIKE FIRST.

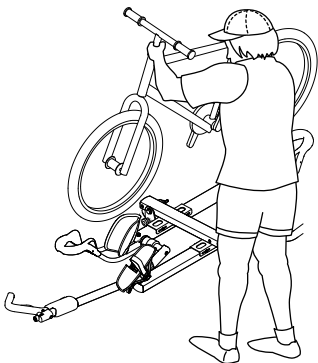

**CAUTION:** If any part of your bike comes in contact with the red trigger, do not use this carrier with that bike.

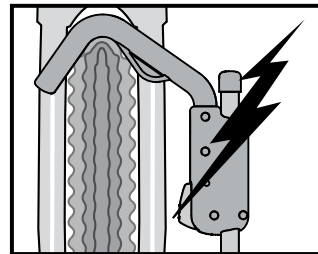

**CAUTION:** If a fender prevents proper placement of the wheel hook, remove the fender for proper and safe loading.

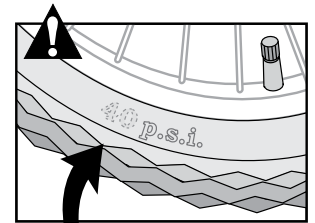

Do not install if your bike has a flat tire or has a slow leak. Lost tire pressure after install may result in an insecure load.

Note: HoldUp can fold down past horizontal to aid in loading your bikes.

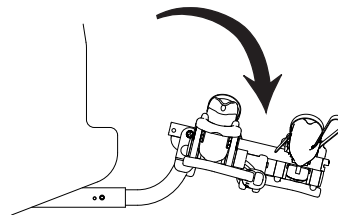

**CAUTION:** Be sure to return the HoldUp to the locked horizontal position after loading.

## 11 SWING PIVOT ARM INTO PLACE.

Rotate the pivot arm up until the hook rests on the bike tire 1" or less from the brakes or the fork.

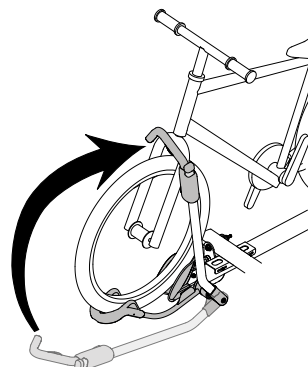
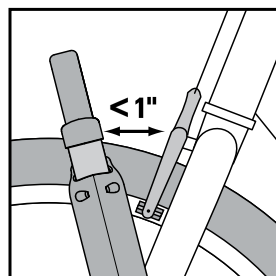

**CAUTION:** Failure to place wheel hook in the correct position can cause your bicycle to eject, and cause personal injury, property damage, or death.

## 12 SECURE THE HOOK.

Compress the hook against the wheel by applying firm pressure.

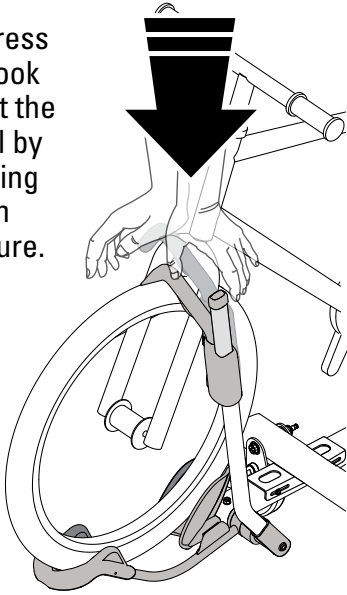

## 13 SECURE REAR WHEEL STRAP.

Feed the strap through the spokes of wheel.

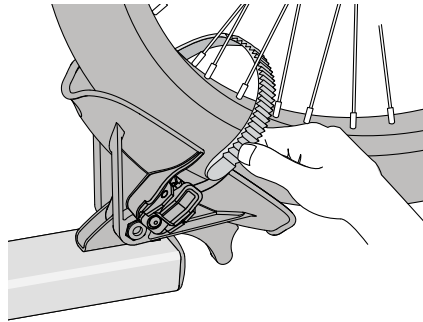

*Rotate the wheel slightly, if necessary.*

## 14 TIGHTEN REAR WHEEL STRAP.

- Thread strap through spokes and insert it into the slot in the wheeltray.
- Pull hard to tighten.

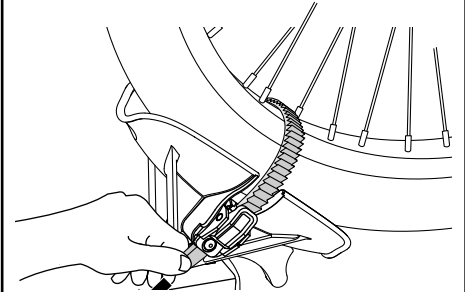

## 15 LOAD SECOND BIKE (IF APPLICABLE).

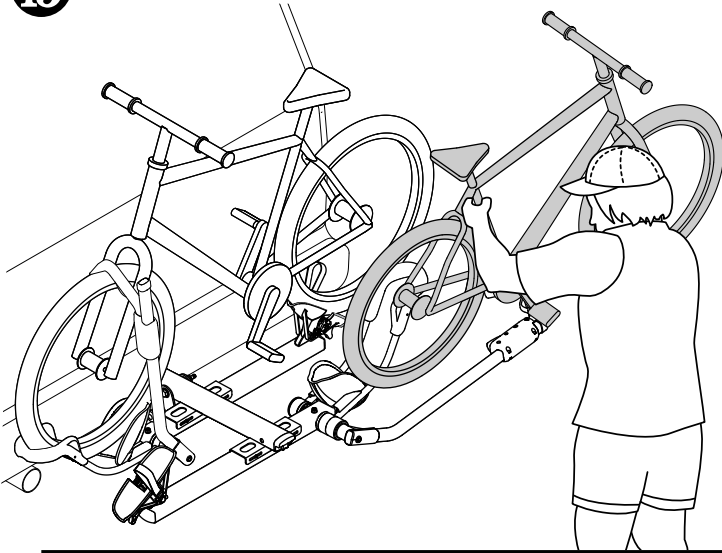

- Alternate bike direction.
- Refer to steps 10 through 14 to load your second bike.

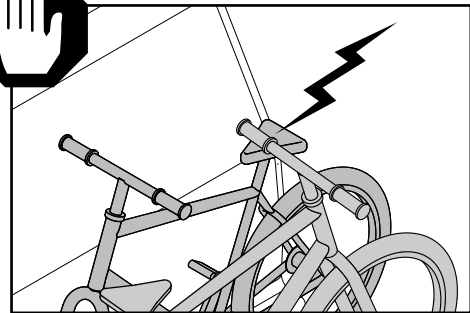

**If necessary adjust tray position to avoid bike to bike interference.**

If you have bike to bike interference when loading two bikes, adjust trays as necessary to eliminate interference between bikes.

- Loosen the 4 tray bolts (do not remove bolts).
- Slide the tray left or right.
- Retighten the 4 tray bolts.
- Both trays can be adjusted.

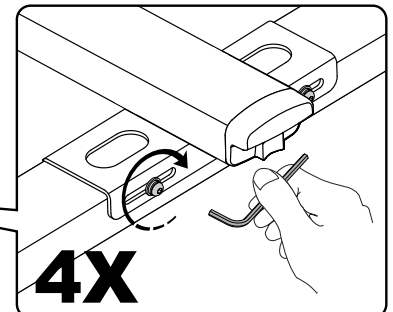
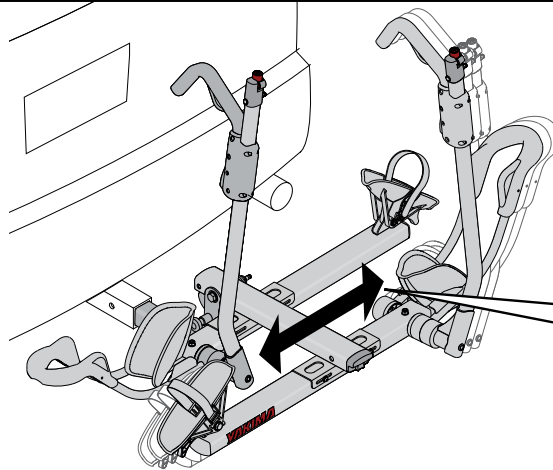



**16 ALWAYS USE INTEGRATED LOCKING CABLE WHEN TRANSPORTING BIKES.**

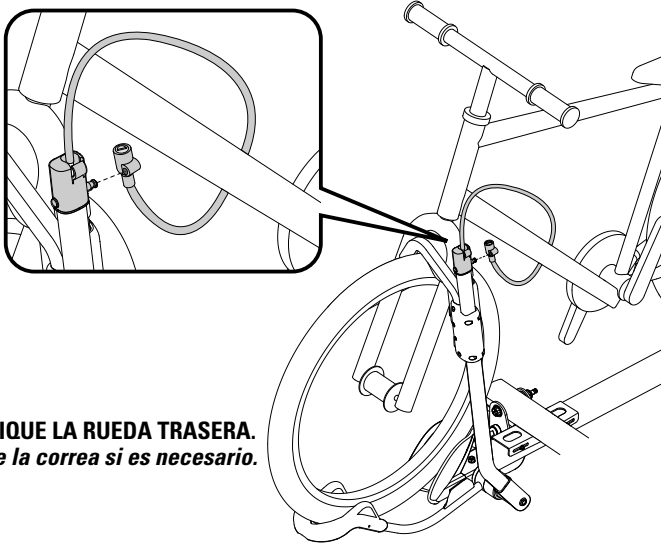

- VERIFIQUE LA RUEDA TRASERA.  
*Ajuste la correa si es necesario.*

- Access locking cables at the end of each pivot arm.
- Wrap locking cable around bike frame.
- Insert the pin from the pivot arm into hole at the end of the locking cable. Lock with key.

**17**



**CHECK THE  
INSTALLATION  
BEFORE  
DRIVING AWAY.**

- PUSH HOOKS AGAINST TIRES.
- CHECK REAR WHEEL. TIGHTEN THE STRAP IF NEEDED.
- BE SURE ALL HARDWARE IS SECURED ACCORDING TO INSTRUCTIONS.
- ALWAYS SECURE PIVOT ARM WHEN TRAY IS EMPTY.



**SECURE PIVOT ARMS WHEN NOT IN USE.  
WHEN NOT CARRYING BIKES ALWAYS FOLD HOLDUP UP.**

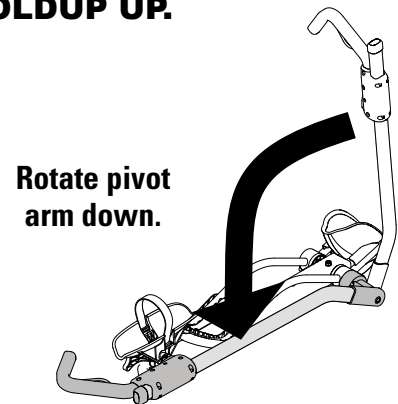
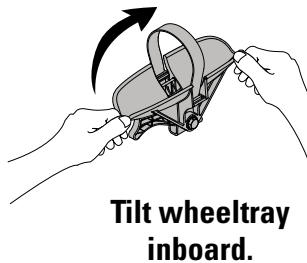
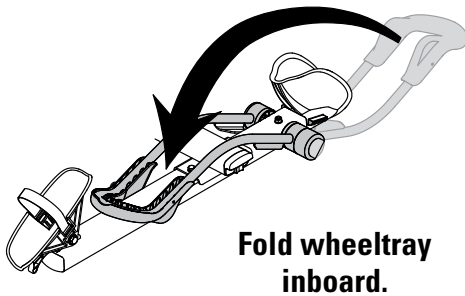

**Slide the hook  
against the rear  
wheel cradle.**

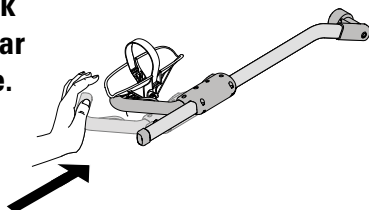

**Fold up HoldUp.**

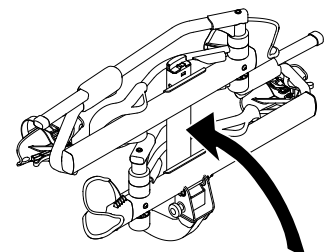

**18 READ ALL WARNINGS ON NEXT PAGE BEFORE DRIVING AWAY.**

## IMPORTANT LOAD LIMITS:



**HITCH LOAD IS LIMITED TO 60 LBS. PER BIKE.**

- Never drive off-road with bicycles loaded.
- Do not install on trailers, campers, or RVs.
- Do not position bicycle tires near vehicle's hot exhaust.
- Do not install if spare tire causes interference with bikes or folded carrier.

### BIKES:

- Make sure your tires are filled to recommended pressure found on the tire.
- Do not carry tandem or recumbent bikes.
- Do not transport bicycles with attached baby seats, panniers, wheel covers, full bike covers or motors.



**INSTALL THIS PRODUCT ON 2" AND 1 1/4" HITCH RECEIVERS ONLY.**

- Do not use with a hitch-extender.
- Do not use with a 1-1/4" hitch adapter.
- Not for use on bikes with front fenders.

*In addition, some undersized receivers may not accept this product. If you do not know the capabilities of your hitch receiver, consult an automotive professional.*

## MAINTENANCE

**MAINTENANCE:** Periodically use non-water soluble lubricant on moving metal parts. Use a soft cloth with water and mild detergent to clean rubber parts.



*Remove this rack before entering an automatic car wash, and when not in use.*

## BOTTLE OPENER

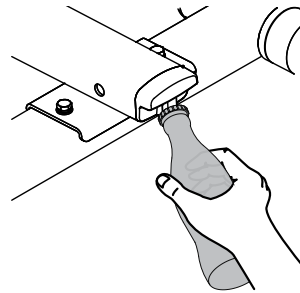

*Enjoy a refreshing beverage.  
Your HoldUp endcap doubles as a bottle opener!*



*Attachment hardware can loosen over time. Check before each use, and tighten if necessary.  
Failure to obey load limits can result in property damage, personal injury, or death.*

**TECHNICAL ASSISTANCE OR REPLACEMENT PARTS: GO ONLINE: [WWW.YAKIMA.COM](http://WWW.YAKIMA.COM)**  
Contact your dealer or call: (888) 925-4621 Monday through Friday 7:00 am to 5:00 pm PST



This product is covered by YAKIMA's  
"Love It Till You Leave It" Limited Lifetime Warranty  
To obtain a copy of this warranty, go online to [www.yakima.com](http://www.yakima.com)  
or email us at [yakwarranty@yakima.com](mailto:yakwarranty@yakima.com)  
or call (888) 925-4621

**KEEP THESE INSTRUCTIONS!**



- N'installer ce produit QUE sur un attelage de 51 mm (2 po) OU de 32 mm (1 ¼ po).
- Ne pas employer avec une rallonge d'attelage ou un adaptateur pour attelage de 32 mm (1 ¼ po).
- Ne pas poser ce porte-vélo sur une remorque, une autocaravane ou un véhicule récréatif.
- Ne pas poser ce porte-vélo si la présence de la roue de secours gêne le chargement des vélos ou empêche de relever le porte-vélo.
- Ne pas employer si les vélos ont une aile avant.

*Par ailleurs, il est possible que certains attelages plus petits n'acceptent pas ce produit. Si l'on ne connaît pas la solidité du tube d'attelage du véhicule, consulter un professionnel de l'automobile.*

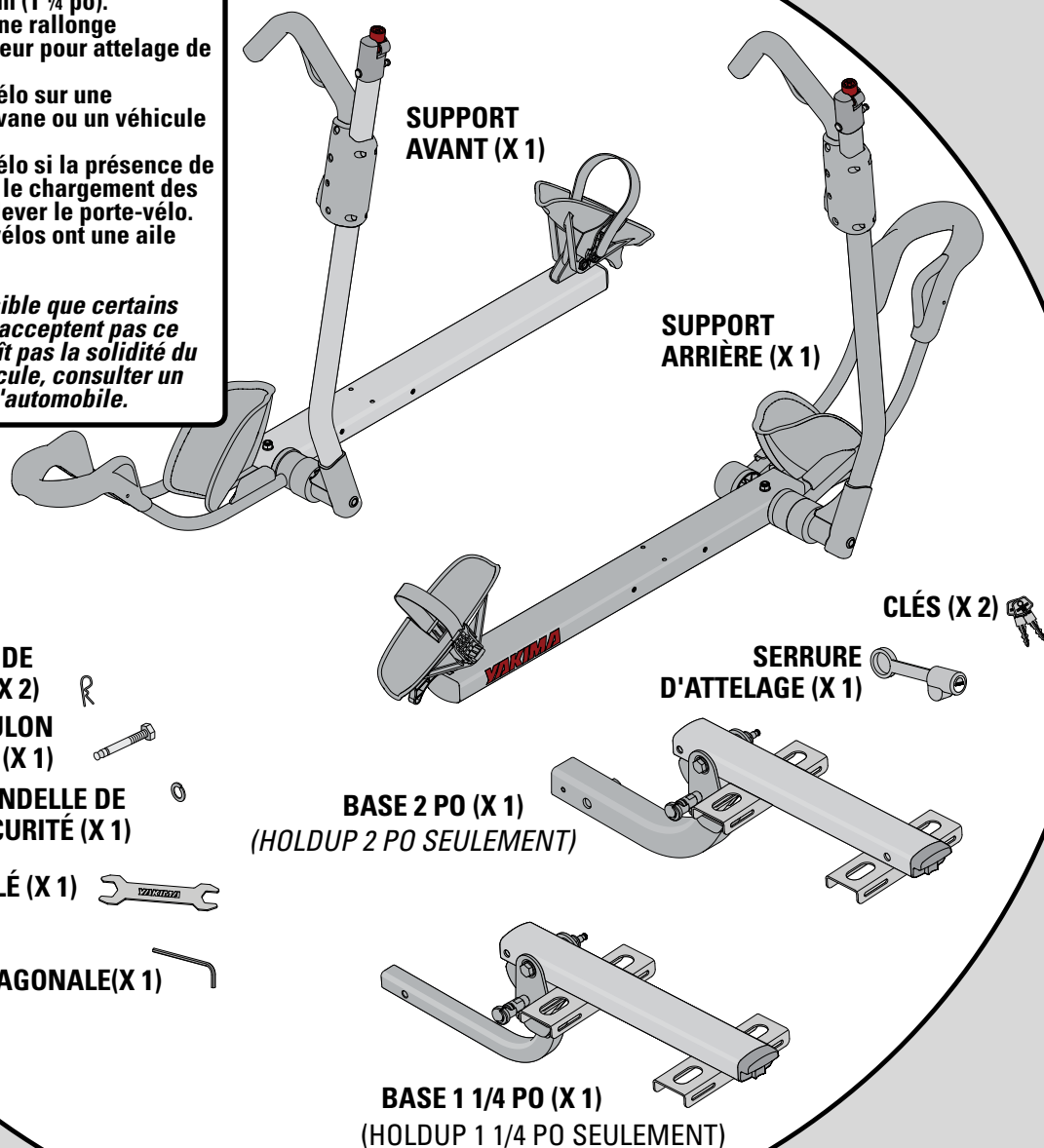

## AVERTISSEMENT IMPORTANT:



IL EST IMPÉRATIF QUE LES PORTE-BAGAGES ET LES ACCESSOIRES YAKIMA SOIENT CORRECTEMENT ET SOLIDEMENT FIXÉS AU VÉHICULE. UN MONTAGE MAL RÉALISÉ POURRAIT PROVOQUER UN ACCIDENT D'AUTOMOBILE, QUI POURRAIT ENTRAÎNER DES BLESSURES GRAVES OU MÊME LA MORT, À VOUS OU À D'AUTRES PERSONNES. VOUS ÊTES RESPONSABLE DE L'INSTALLATION DU PORTE-BAGAGES ET DES ACCESSOIRES SUR VOTRE VÉHICULE, D'EN VÉRIFIER LA SOLIDITÉ AVANT DE PRENDRE LA ROUTE ET DE LES INSPECTER RÉGULIÈREMENT POUR EN CONTRÔLER L'ÉTAT, L'AJUSTEMENT ET L'USURE. VOUS DEVEZ DONC LIRE ATTENTIVEMENT TOUTES LES INSTRUCTIONS ET TOUS LES AVERTISSEMENTS ACCOMPAGNANT VOTRE PRODUIT YAKIMA AVANT DE L'INSTALLER ET DE L'UTILISER, SI VOUS NE COMPRENEZ PAS TOUTES LES INSTRUCTIONS ET TOUS LES AVERTISSEMENTS, OU SI VOUS N'AVEZ PAS DE COMPÉTENCES EN MÉCANIQUE ET NE COMPRENEZ PAS PARFAITEMENT LA MÉTHODE DE MONTAGE, VOUS DEVRIEZ FAIRE INSTALLER LE PRODUIT PAR UN PROFESSIONNEL.



# 1 ENFILER LA BASE DANS L'ATTELAGE.

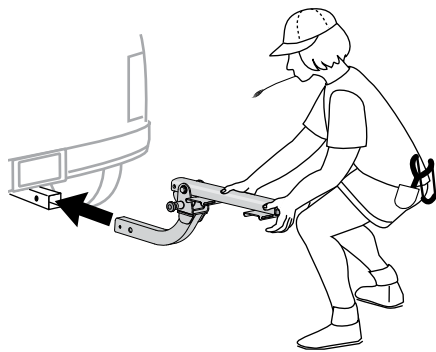

Le trous de la base doivent s'aligner avec les trous de l'attelage.

# 2 METTRE EN PLACE LE BOULON D'ATTELAGE.

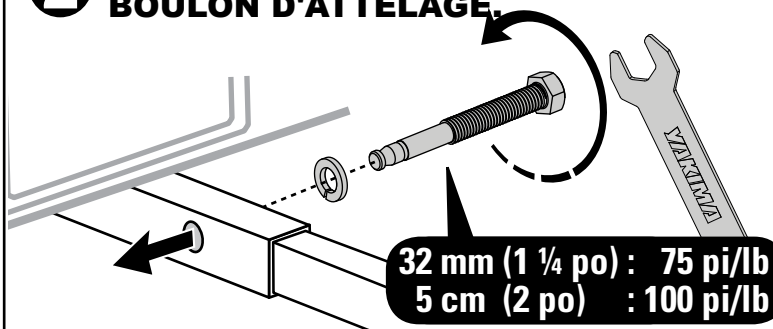

32 mm (1 1/4 po) : 75 pi/lb  
5 cm (2 po) : 100 pi/lb

- Enfiler le boulon muni de sa rondelle DE LA DROITE VERS LA GAUCHE.
- Serrer avec la clé.

# 3

## BLOQUER LE BOULON AVEC LA BROCHE DE SÛRETÉ ET POSER LA SERRURE.

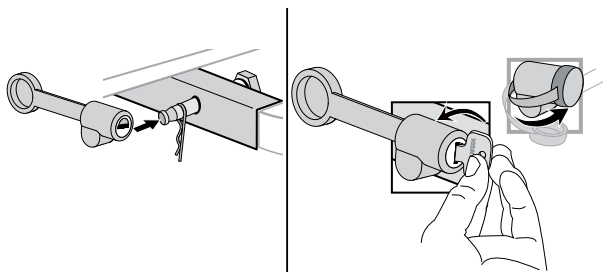
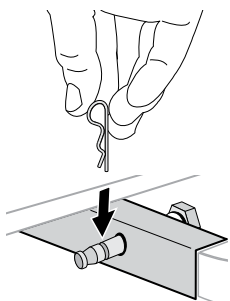

# 4 RELEVER LA BASE EN POSITION VERTICALE.

- Comprimer la tête de l'axe à ressort pour libérer l'axe.
- Tirer sur le bouton à ressort pour libérer la base.
- Relever la base.
- Relâcher l'axe, qui devrait revenir en place et se verrouiller.

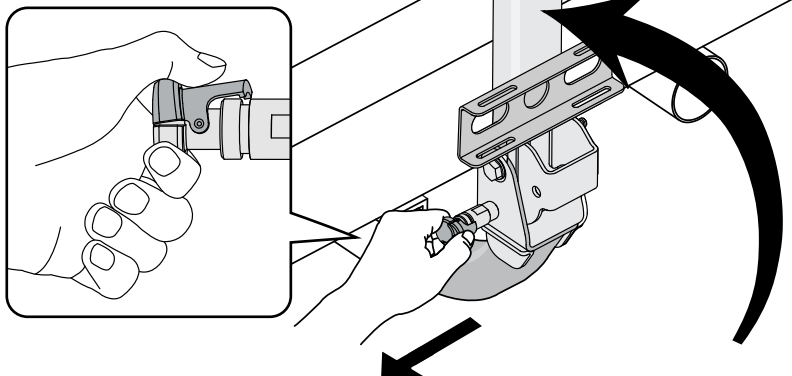

# 5 ENLEVER LES BOULONS.

Les boulons sont vissés dans les supports pour le transport. Les enlever avant de procéder au montage.

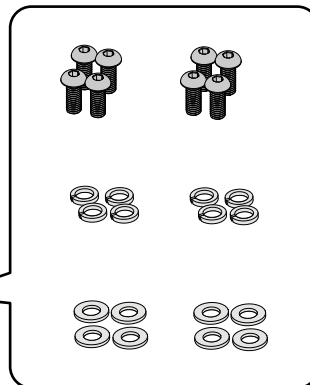
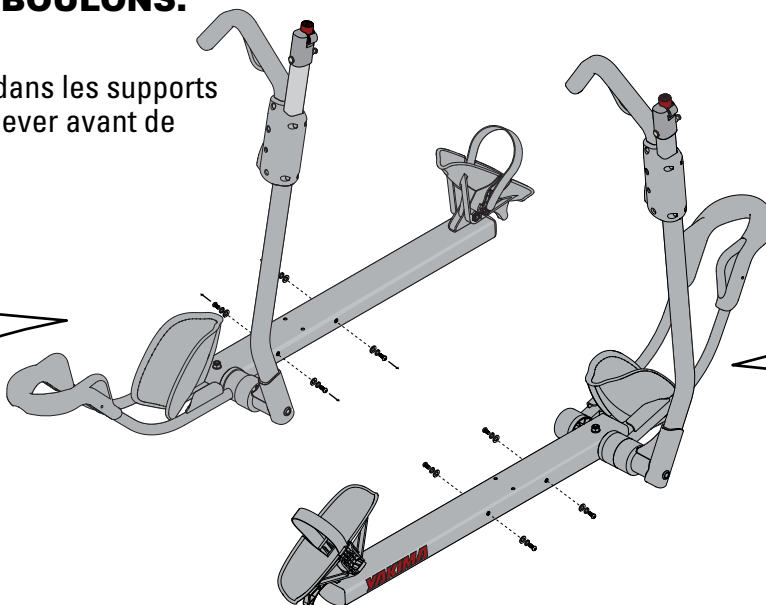
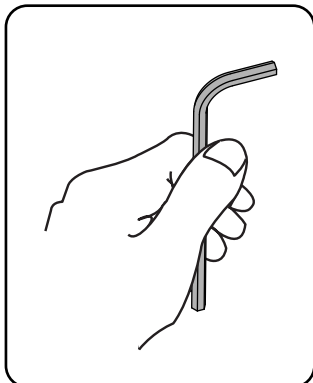

## 6 FIXER LE PREMIER SUPPORT À LA BASE.

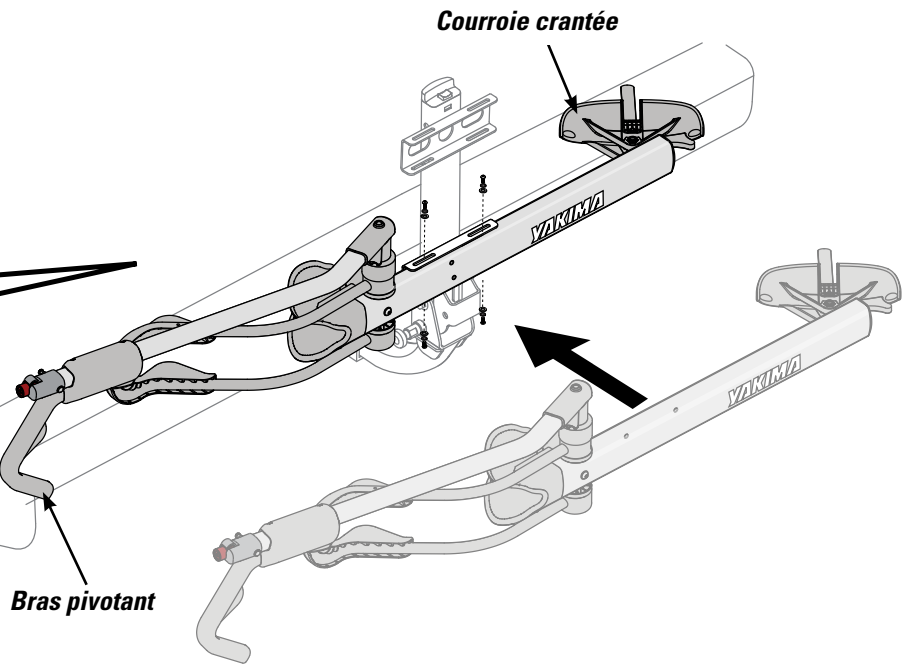
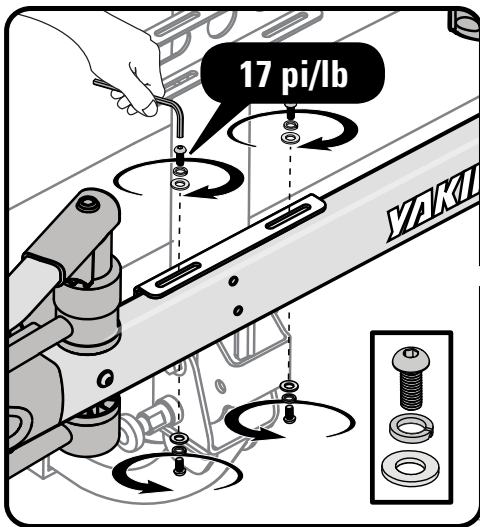

### SUPPORT INFÉRIEUR :

**IMPORTANT :** Placer la courroie crantée à droite et le bras pivotant à gauche.

- Centrer les trous du support dans les rainures de la base.
- Enfiler les boulons, les rondelles de sécurité et les rondelles plates dans l'ordre illustré.
- Serrer les quatre boulons du bout des doigts.
- Serrer avec la clé fournie.

## 7 FIXER LE DEUXIÈME SUPPORT À LA BASE.

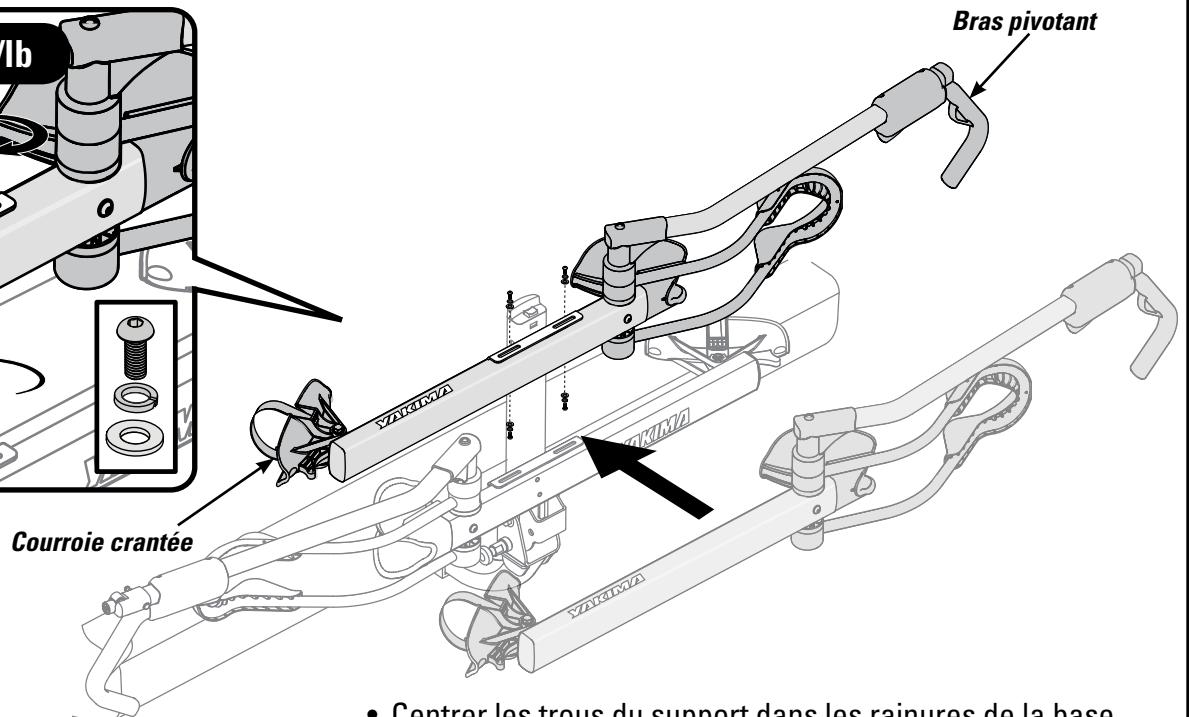
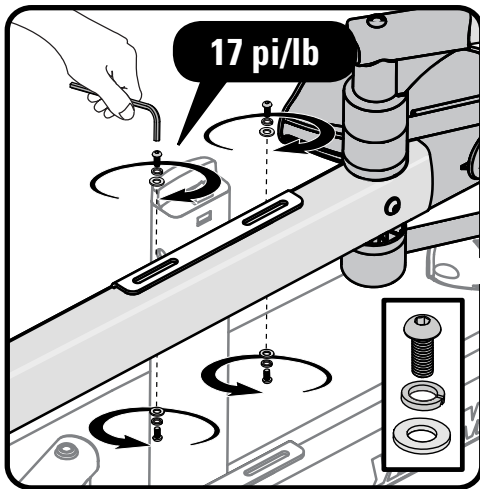

### SUPPORT SUPÉRIEUR :

**IMPORTANT :** Placer la courroie crantée à gauche et le bras pivotant à droite.

- Centrer les trous du support dans les rainures de la base.
- Enfiler les boulons, les rondelles de sécurité et les rondelles plates dans l'ordre illustré.
- Serrer les quatre boulons du bout des doigts.
- Serrer avec la clé fournie.

## 8 RABATTRE LE PORTE-VÉLO.

- Tirer sur le bouton à ressort pour libérer la base.
- Rabattre le porte-vélo.
- Relâcher le bouton, qui devrait se verrouiller en place.

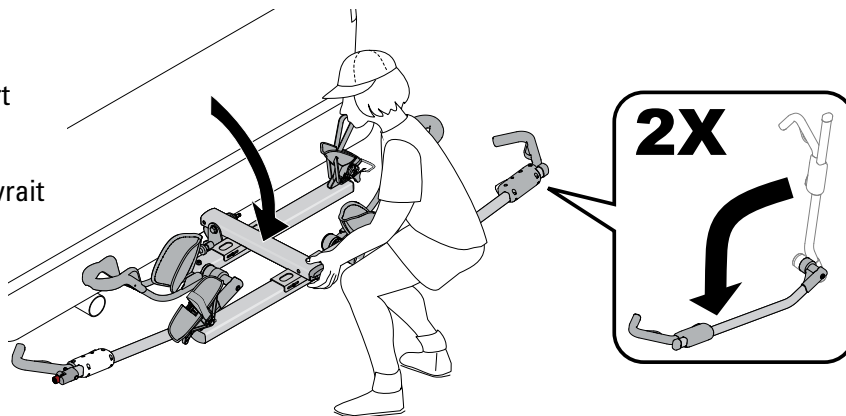

S'assurer que les bras pivotants sont rabattus vers le bas.



Ne pas pousser les bras au-delà de l'horizontale.

## 9 SE PRÉPARER AU CHARGEMENT.

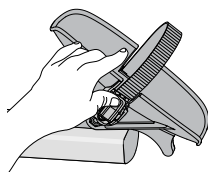

Libérer la courroie crantée en appuyant sur le bouton de la boucle.

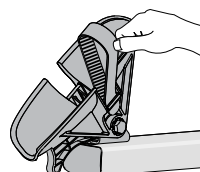

Engager la sangle dans la fente qui se trouve derrière.

## 10 CHARGER D'ABORD LE VÉLO LE PLUS LOURD.

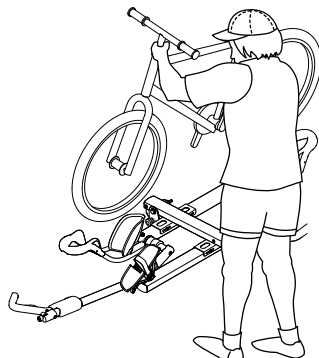

**ATTENTION:** Si une partie quelconque du vélo touche au bouton rouge, ne pas utiliser ce porte-vélo pour transporter cette bicyclette.

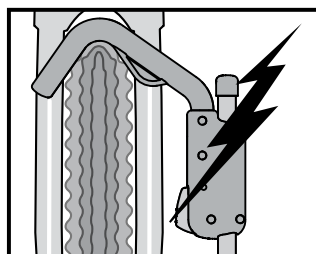

**ATTENTION:** Si la présence d'une aile empêche de positionner le crochet correctement, enlever l'aile pour pouvoir charger le vélo de manière sécuritaire.

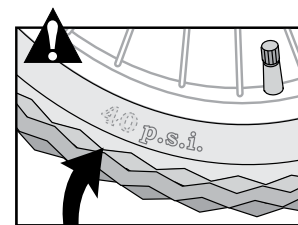

Ne pas employer si le pneu du vélo est à plat ou présente une fuite lente. La perte de pression dans le pneu après le chargement pourrait rendre le chargement non sécuritaire.

Remarque : le porte-vélo peut se rabattre au-delà de l'horizontale pour faciliter le chargement des vélos.

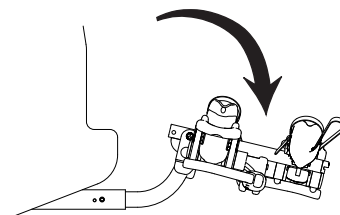

**ATTENTION:** S'assurer de ramener le porte-vélo à sa position verrouillée horizontale après le chargement.

## 11 BASCULER LE BRAS PIVOTANT EN PLACE.

Redresser le bras pivotant de manière que le crochet porte sur le pneu à 2,5 cm (1 po) du frein.

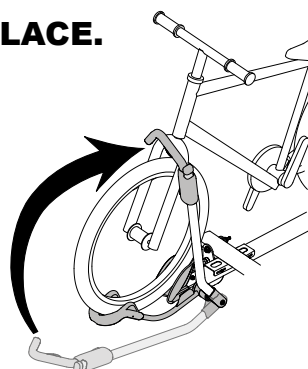
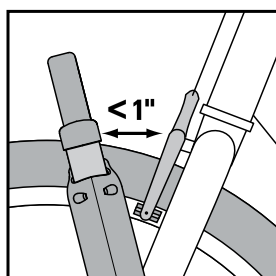

**ATTENTION:** Si l'on ne plaçait pas le crochet correctement, le vélo pourrait tomber et provoquer des dommages, des blessures ou même la mort.

## 12 SERRER LE CROCHET.

Appuyer le crochet contre le pneu en appliquant une bonne pression.

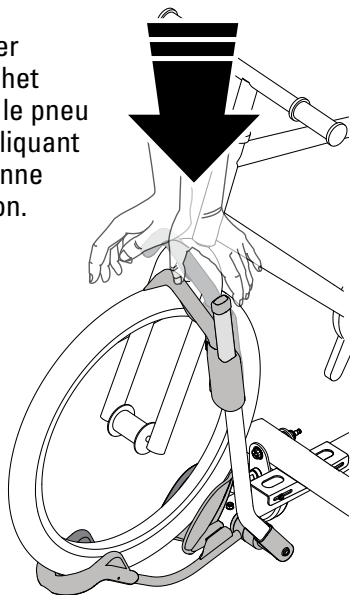

## 13 ENFILER LA SANGLE DANS LA ROUE ARRIÈRE.

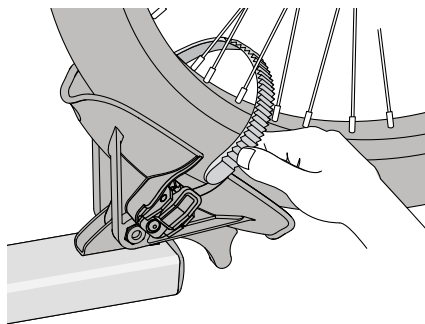

*Au besoin, tourner un peu la roue.*

## 14 SERRER LA SANGLE DE LA ROUE ARRIÈRE.

- Passer la sangle entre les rayons et l'insérer dans la fente sous le cliquet.
- Tirer fort pour serrer.

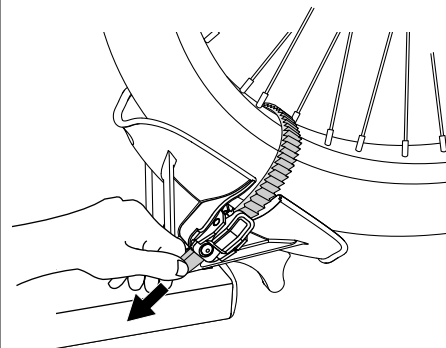

## 15 CHARGER LE DEUXIÈME VÉLO (AU BESOIN).

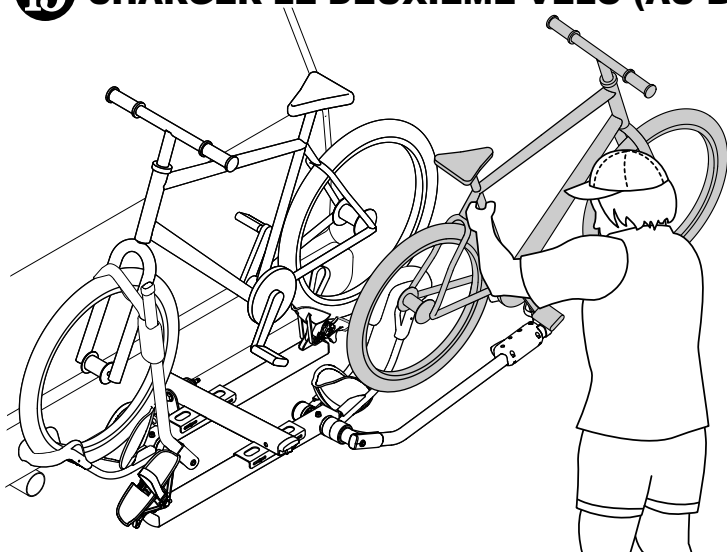

- Charger le deuxième vélo dans le sens inverse du premier.
- Consulter les opérations 10 à 14 pour charger le deuxième vélo.

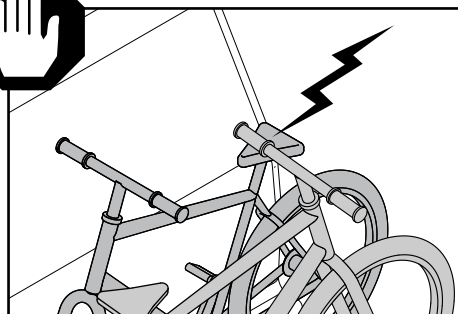

**Au besoin, régler la position des supports pour éviter que les vélos ne se touchent.**

Si les deux vélos se touchent, on peut régler les supports pour éloigner les vélos l'un de l'autre.

- Desserrer les 4 boulons fixant le support (sans les enlever).
- Faire glisser le support vers la droite ou la gauche.
- Resserrer les 4 boulons.
- On peut régler les deux supports.

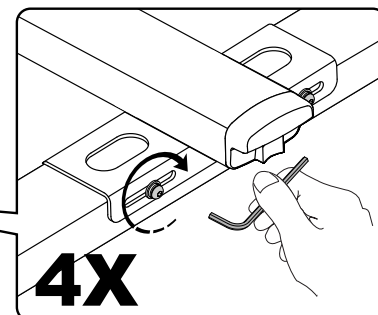
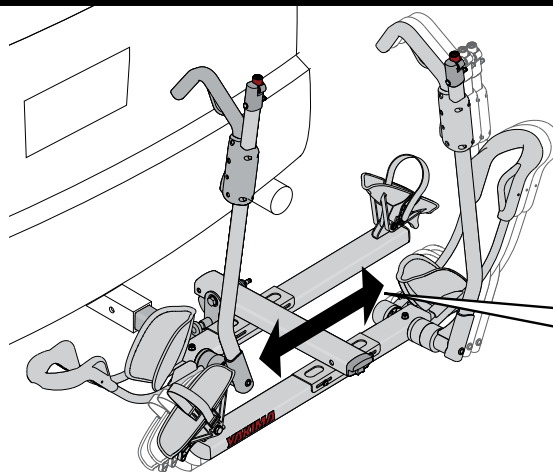

**16 TOUJOURS EMPLOYER LE CÂBLE DE VERROUILLAGE INTÉGRÉ QUAND ON TRANSPORTE DES VÉLOS .**

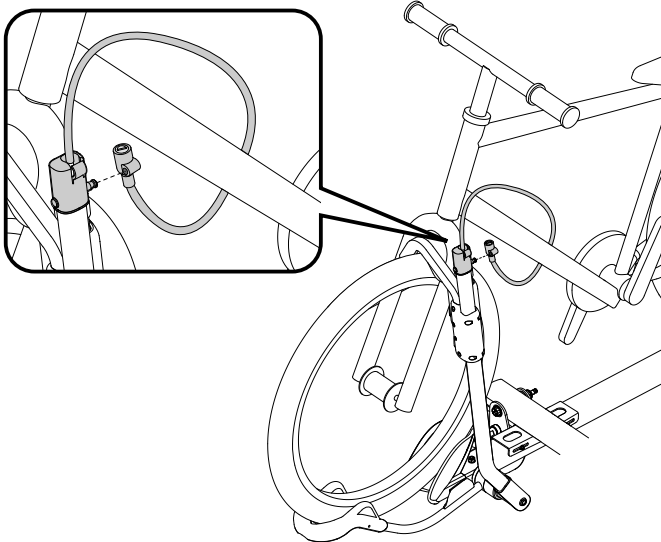

- Tirer le câble qui se trouve à l'intérieur de chacun des bras pivotants.
- Enrouler le câble autour du cadre du vélo.
- Engager le trou de la serrure sur la tige qui se trouve au bout du bras et verrouiller avec la clé.

**17**



**VÉRIFIER LE MONTAGE AVANT DE PRENDRE LA ROUTE.**

- APPUYER LES CROCHETS CONTRE LES PNEUS.
- VÉRIFIER LA ROUE ARRIÈRE. SERRER LA SANGLE AU BESOIN.
- S'ASSURER QUE LE MONTAGE EST SOLIDE ET CONFORME AUX INSTRUCTIONS.
- TOUJOURS IMMOBILISER LE BRAS PIVOTANT SI UN VÉLO N'EST PAS CHARGÉ.



**IMMOBILISER LE BRAS PIVOTANT SI UN VÉLO N'EST PAS CHARGÉ. QUAND ON NE TRANSPORTE PAS DE VÉLO, TOUJOURS RELEVER LE PORTE-VÉLO CONTRE LE VÉHICULE.**

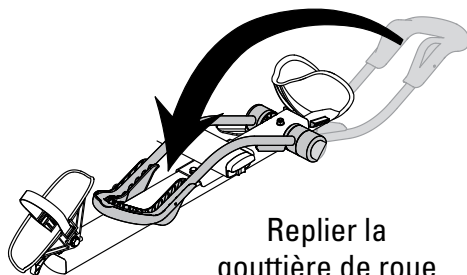

Replier la gouttière de roue vers l'intérieur.

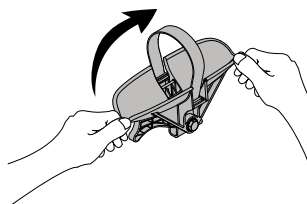

Incliner la gouttière de roue vers l'intérieur.

Replier le bras pivotant vers l'intérieur.

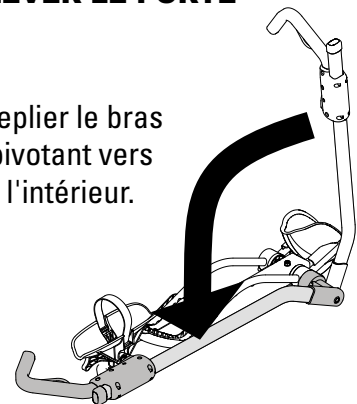

Faire coulisser le crochet contre la gouttière de roue arrière.

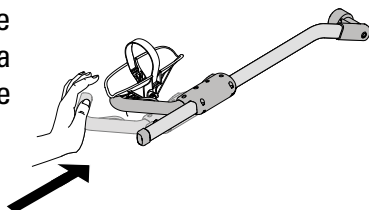

Relever le porte-vélo.

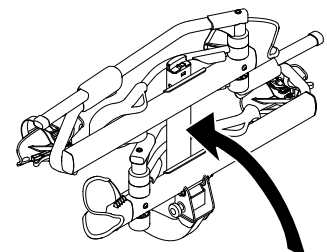

**18**

**LIRE TOUS LES AVERTISSEMENTS DE LA PAGE SUIVANTE AVANT DE PRENDRE LA ROUTE.**



# LIMITES DE CHARGES IMPORTANTES



## LA CHARGE SUR L'ATTELAGE NE DOIT PAS DÉPASSER 27 KG (60 LB) PAR VÉLO.

- Ne jamais rouler hors route si des vélos sont chargés.
- Ne pas poser ce porte-vélo sur une remorque, une autocaravane ou un véhicule récréatif.
- Éloigner les pneus des vélos de la chaleur de l'échappement du véhicule.
- Ne pas poser ce porte-vélo si la présence de la roue de secours gêne le chargement des vélos ou empêche de relever le porte-vélo.

### VÉLOS :

- S'assurer que les pneus sont gonflés à la pression recommandée indiquée sur le flanc.
- Ne pas transporter de tandems ou de vélos surbaissés ("couchés").
- Ne pas transporter de bicyclettes munies d'un siège de bébé, de sacoches, de housses de roues, d'une housse de vélo complète ou d'un moteur. panniers, wheel covers, full bike covers or motors.



## N'INSTALLER CE PRODUIT QUE SUR UN ATTELAGE DE 51 mm (2 po) ou de 32 mm (1 ¼ po).

- Ne pas employer avec une rallonge d'attelage.
- Ne pas employer d'adaptateur pour attelage de 32 mm (1 ¼ po).
- Ne pas employer avec des vélos munis d'une aile avant.

*Par ailleurs, il est possible que certains attelages plus petits n'acceptent pas ce produit. Si l'on ne connaît pas la solidité du tube d'attelage du véhicule, consulter un professionnel de l'automobile.*

## ENTRETIEN

**ENTRETIEN:** Lubrifier de temps à autre les pièces métalliques mobiles avec un lubrifiant non soluble à l'eau. Nettoyer les pièces en caoutchouc avec un chiffon, de l'eau et un savon doux.



*Enlever le porte-vélo avant de passer dans un lave-auto automatique, et quand il ne sert pas.*

## DÉCAPSULEUR

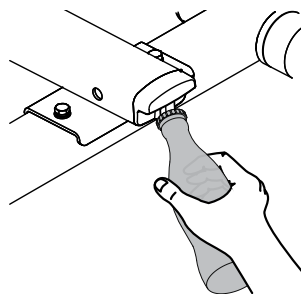

*C'est le moment de se rafraîchir avec une boisson de son choix !*

*Le porte-vélo HoldUp comporte même un décapsuleur incorporé !*



*Les dispositifs de fixation peuvent se desserrer à la longue. Les inspecter avant chaque utilisation et les resserrer au besoin. Si l'on ne respecte pas les limites de charge, on risque de provoquer des dommages, des blessures ou même la mort.*

## RENSEIGNEMENTS TECHNIQUES OU PIÈCES DE RECHANGE :

ALLER EN LIGNE AU [WWW.YAKIMA.COM](http://WWW.YAKIMA.COM)

Contacter votre dépositaire ou appeler au (888) 925-4621, du lundi au vendredi entre 7h et 17h, heure du Pacifique.

**Tant que durera notre**

**Garantie à vie limitée**

**histoire d'amour**

Ce produit est couvert par la garantie limitée « Tant que durera notre histoire d'amour » YAKIMA. Pour se procurer une copie de cette garantie, aller en ligne à [www.yakima.com](http://www.yakima.com) ou nous envoyer un courriel à [yakwarranty@yakima.com](mailto:yakwarranty@yakima.com) ou appeler au (888) 925-4621.

**CONSERVER CES INSTRUCTIONS !**





- Instale este producto **SOLAMENTE** en receptores de enganche de 1 1/4" O de 2".
- No lo use con alargadores de enganche o adaptadores de enganche de 1 1/4".
- No lo instale en remolques, casas rodantes o vehículos recreativos.
- No lo instale si la rueda de auxilio interfiere con las bicicletas o el portabicicletas plegado.
- No lo utilice en bicicletas con guardabarros delantero.

*Además, algunos receptores de menor tamaño pueden no aceptar este producto.*

*Si usted no conoce la capacidad de su receptor de enganche, consulte un profesional en automóviles.*

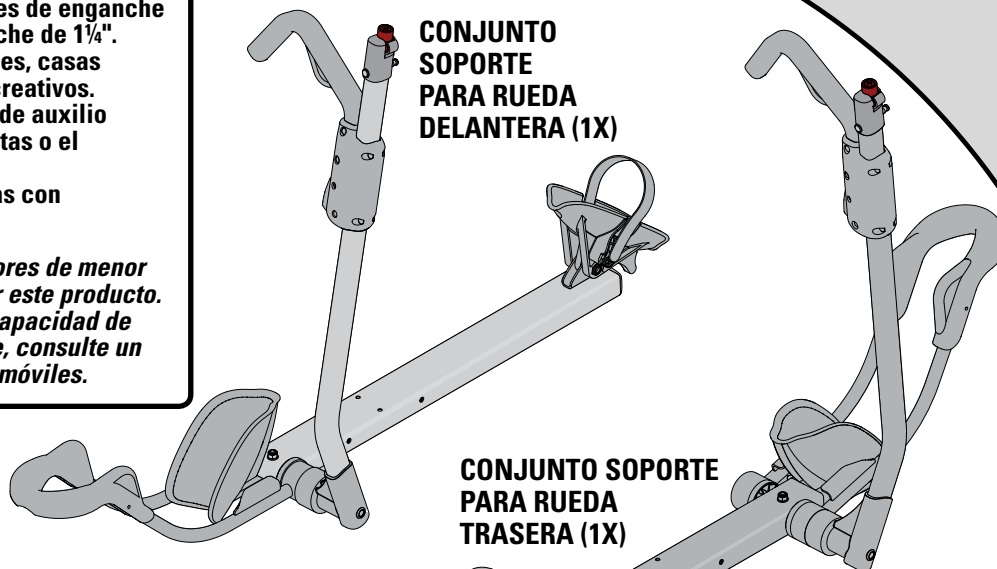

**CONJUNTO SOPORTE PARA RUEDA DELANTERA (1X)**

**CONJUNTO SOPORTE PARA RUEDA TRASERA (1X)**

**CLIP DE SEGURIDAD (2X)**

**PASADOR DEL ENGANCHE (1X)**

**ARANDELA DE CIERRE (1X)**

**LLAVE (1X)**

**LLAVE HEXAGONAL (1X)**

**LLAVES (2X)**

**CERROJO PARA ENGANCHE (1X)**

**BASE DE 2"(1X)**  
(SOLAMENTE PARA HOLDUP DE 2")

**BASE DE 1 1/4"(1X)**  
(SOLAMENTE PARA HOLDUP DE 1 1/4")



## AVISO IMPORTANTE

ES FUNDAMENTAL QUE TODOS LOS BASTIDORES Y ACCESORIOS YAKIMA ESTÉN FIJADOS DE MANERA CORRECTA Y SEGURA AL VEHÍCULO. UNA INSTALACIÓN DEFICIENTE PODRÍA CAUSAR UN ACCIDENTE AUTOMOVILÍSTICO Y PROVOCAR HERIDAS GRAVES O LA MUERTE A USTED O A TERCEROS. USTED ES RESPONSABLE DE LA FIJACIÓN SEGURA DE LOS BASTIDORES Y ACCESORIOS AL VEHÍCULO. VERIFICANDO LAS UNIONES Y AMARRES ANTES DE UTILIZARLOS E INSPECCIONANDO PERIÓDICAMENTE EL AJUSTE DE LOS PRODUCTOS, SU DESGASTE Y POSIBLES DAÑOS. POR ELLO, DEBE LEER Y COMPRENDER TODAS LAS INSTRUCCIONES Y ADVERTENCIAS QUE VIENEN CON LOS PRODUCTOS YAKIMA ANTES DE INSTALARLOS O USARLOS. SI NO ENTIENDE TODAS LAS INSTRUCCIONES Y ADVERTENCIAS, O NO TIENE EXPERIENCIA EN MECÁNICA O NO ESTÁ FAMILIARIZADO CON LOS PROCEDIMIENTOS DE INSTALACIÓN, HAGA INSTALAR EL PRODUCTO POR UN PROFESIONAL, COMO UN MECÁNICO O UN CARROCERO CALIFICADO.

# 1 INSERTE LA BASE EN EL RECEPTOR DEL ENGANCHE.

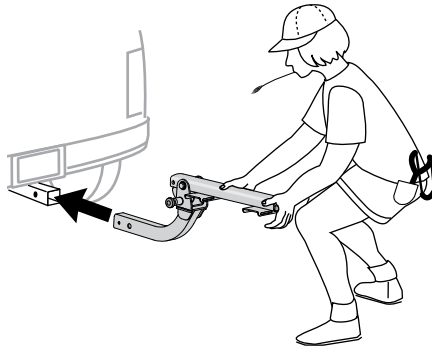

Los agujeros de la base deben corresponder con los agujeros del receptor del enganche.

# 2 ASEGURE EL PASADOR DEL ENGANCHE DEL ENGANCHE.

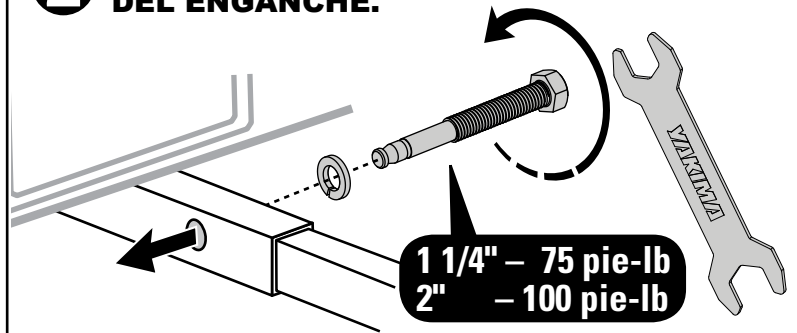

- Inserte el pasador del enganche y la arandela de cierre, de DERECHA A IZQUIERDA.
- Ajuste con la llave.

# 3 ASEGURE EL PASADOR DEL ENGANCHE CON EL CLIP DE SEGURIDAD E INSTALE EL CERROJO PARA ENGANCHE.

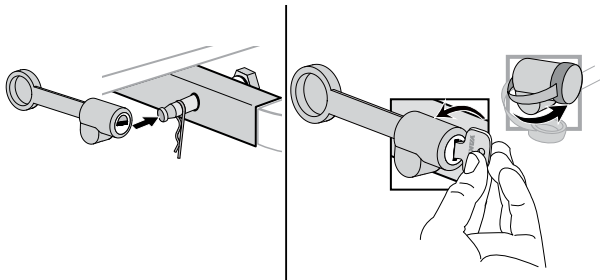
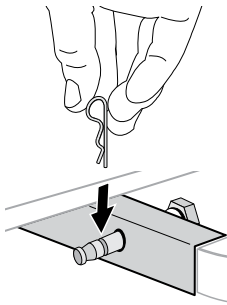

# 4 GIRE LA BASE HASTA LA POSICIÓN VERTICAL.

- Apriete la perilla para liberar el bloqueo.
- Tire del pasador de resorte para liberar la base.
- Levante el HoldUp.
- Libere el pasador de resorte. El pasador debe quedar insertado en su lugar y bloqueado.

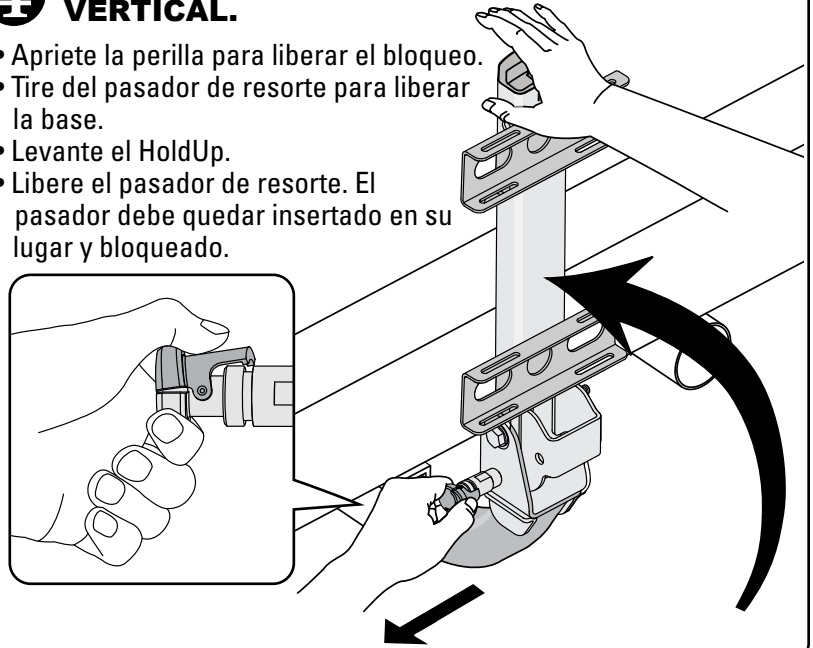

# 5 RETIRE LOS TORNILLOS DE FIJACIÓN.

Los tornillos de fijación están instalados en las bandejas para su transporte. Retírelos antes de hacer el montaje.

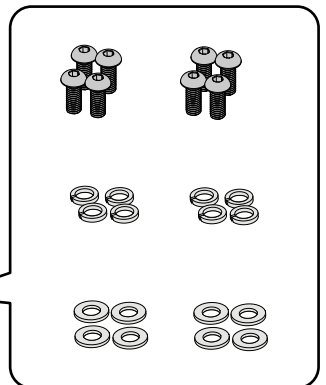
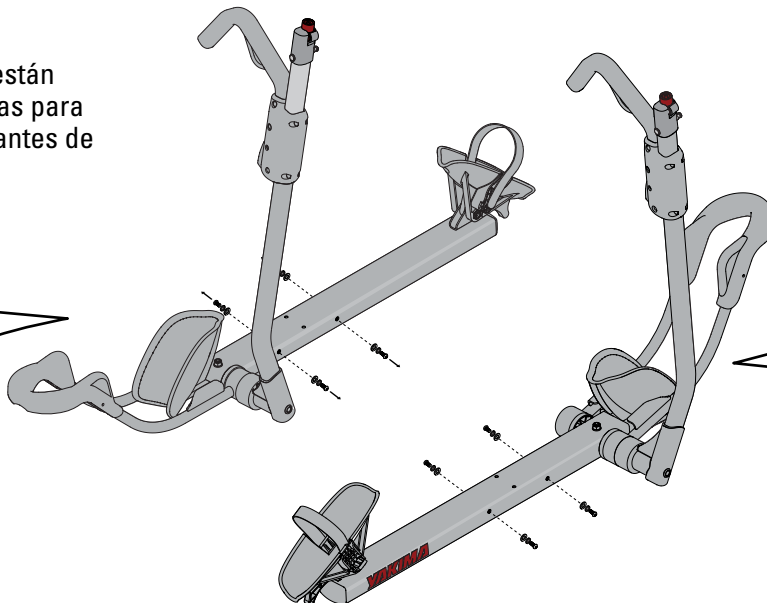
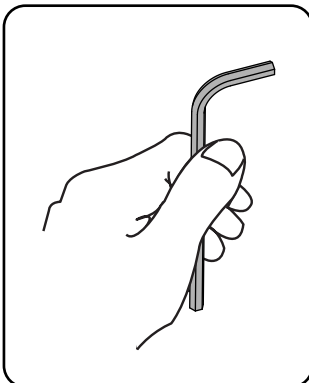

## 6 FIJE LA PRIMERA BANDEJA A LA BASE.

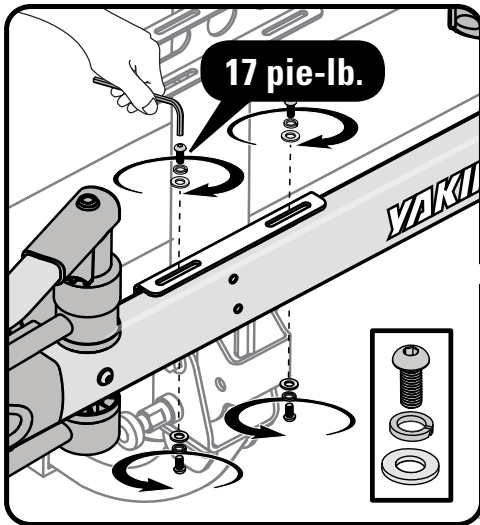

### BANDEJA INFERIOR:

**IMPORTANTE:** La correa de rueda está a su derecha y el brazo de pivote a su izquierda.

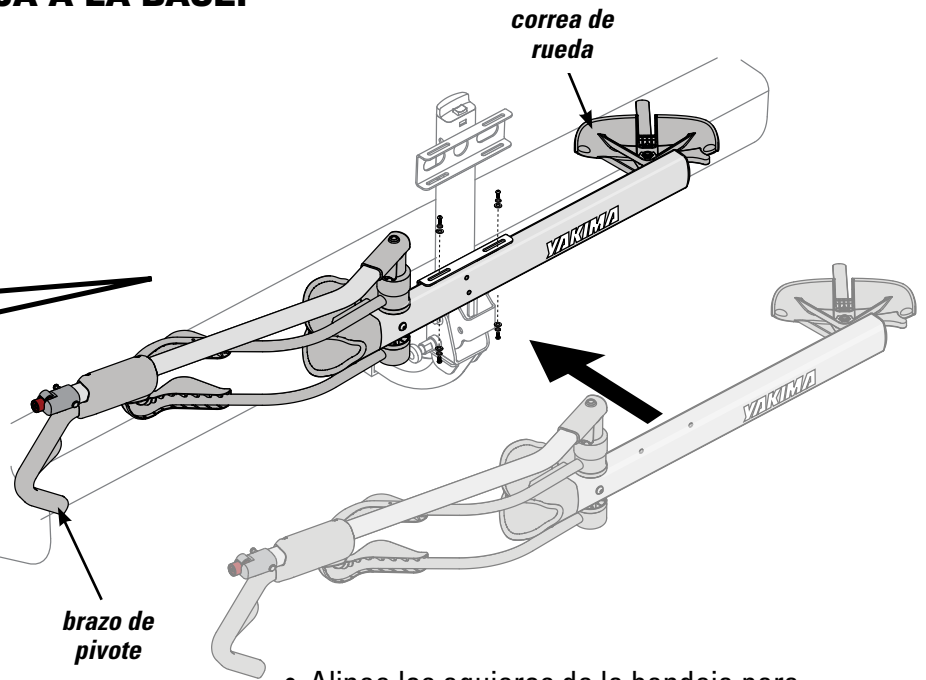

- Alinee los agujeros de la bandeja para centrarlos con las ranuras de la base.
- Instale el tornillo, la arandela de cierre y la arandela, en el orden indicado.
- Apriete a mano los cuatro tornillos.
- Apriete con la llave incluida.

## 7 FIJE LA SEGUNDA BANDEJA A LA BASE.

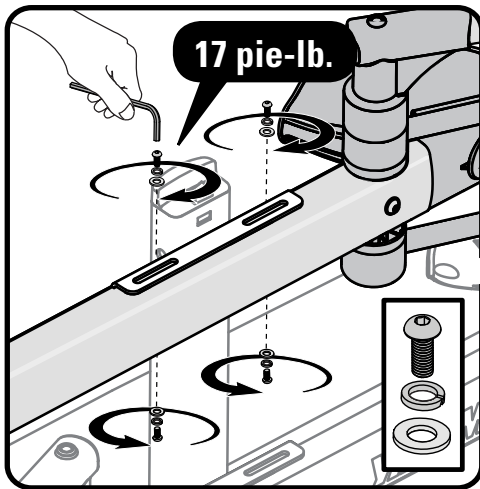

### BANDEJA SUPERIOR:

**IMPORTANTE:** La correa de rueda está a su izquierda y el brazo de pivote a su derecha.

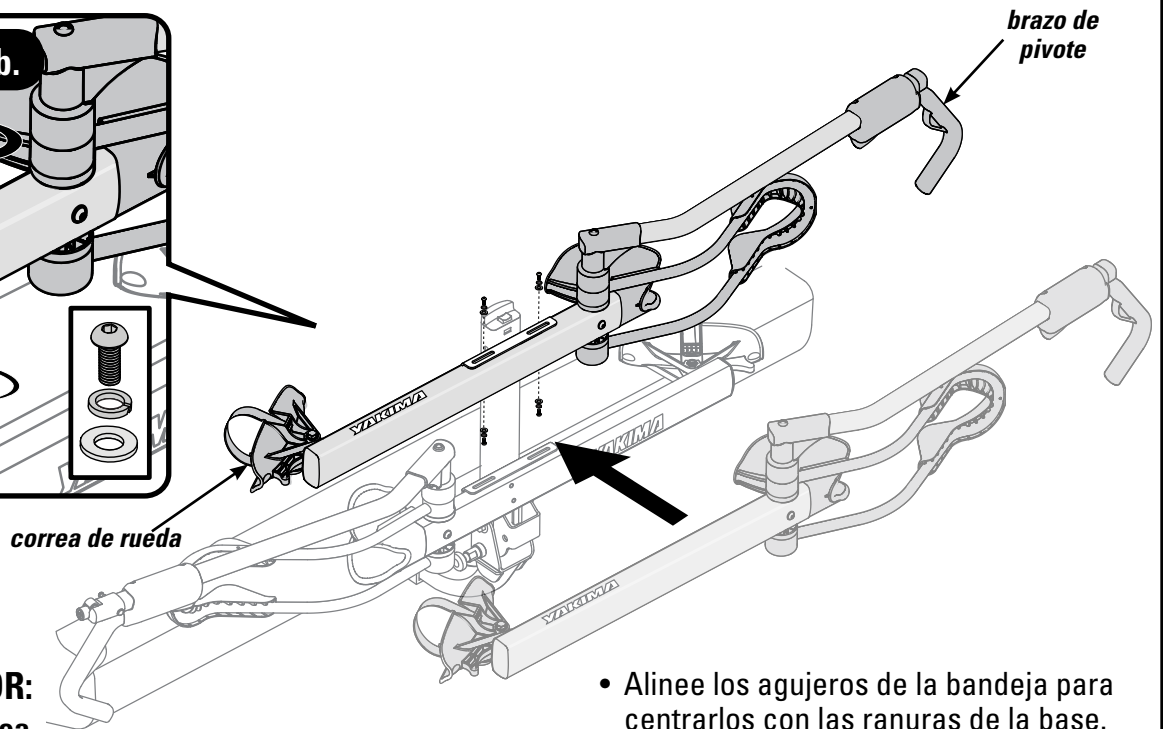

- Alinee los agujeros de la bandeja para centrarlos con las ranuras de la base.
- Instale el tornillo, la arandela de cierre y la arandela, en el orden indicado.
- Apriete a mano los cuatro tornillos.
- Apriete con la llave incluida.

## 8 PLIEGUE EL HOLDUP HACIA ABAJO.

- Tire del pasador de resorte para liberar la base.
- Descienda el HoldUp.
- Libere el pasador de resorte. El pasador debe quedar insertado en su lugar.

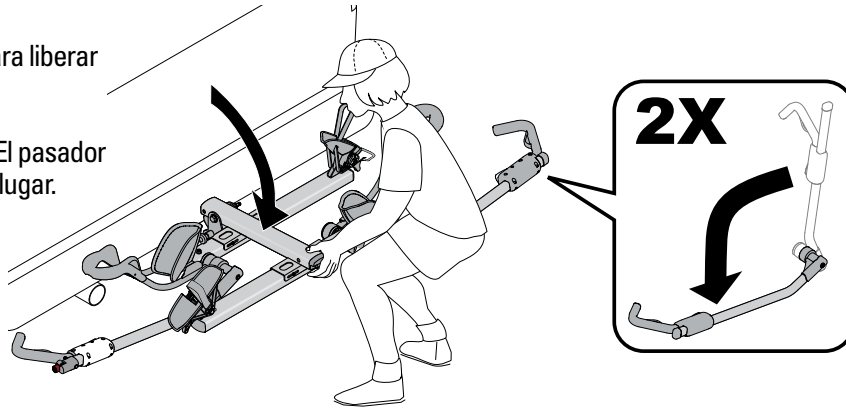

Asegúrese de que los brazos de pivote estén plegados hacia abajo.



No empuje el brazo más allá de la posición horizontal.

## 9 PREPÁRESE PARA CARGAR.

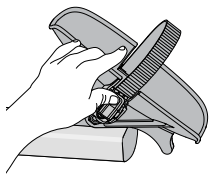

Libere la correa de rueda presionando la palanca de la hebilla.

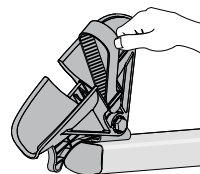

Guarde la correa en la ranura de la parte posterior del soporte de rueda.

## 10 CARGUE PRIMERO LA BICICLETA MÁS PESADA.

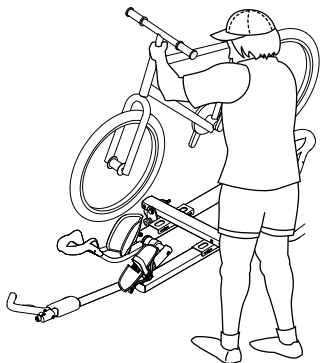

**ATENCIÓN:** Si alguna parte de la bicicleta toca el gatillo rojo, no use este portabicicletas con ella.

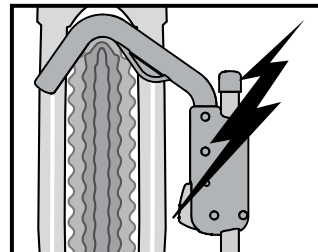

**Si un guardabarros impide la colocación correcta del gancho de rueda, saque el guardabarros para cargar la bicicleta de manera adecuada y segura.**

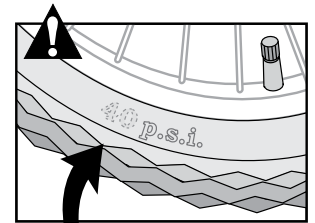

**No instale la bicicleta si ésta tiene una rueda pinchada o una pequeña pérdida de aire. Si después de la instalación el neumático se desinfla, la bicicleta puede quedar cargada de manera insegura.**

Nota: El HoldUp puede descender por debajo de la horizontal para facilitar el cargado de las bicicletas.

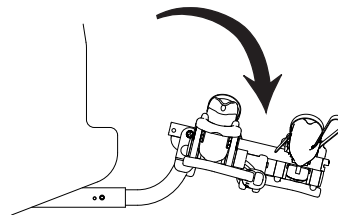

**Después de cargarlas, asegúrese de volver a bloquear el HoldUp en la posición horizontal.**

## 11 LLEVE EL BRAZO DE PIVOTE A SU POSICIÓN.

Gire el brazo de pivote hasta que el gancho se apoye en el neumático de la bicicleta, a 25 mm (1") de los frenos.

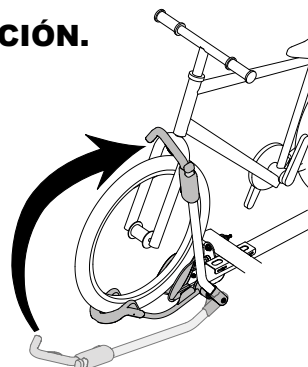
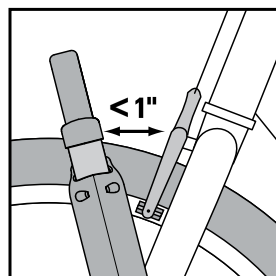

**No instale la bicicleta si ésta tiene una rueda pinchada o una pequeña pérdida de aire. Si después de la instalación el neumático se desinfla, la bicicleta puede quedar cargada de manera insegura.**

## 12 ASEGURE EL GANCHO.

Presione firmemente el gancho contra la rueda.

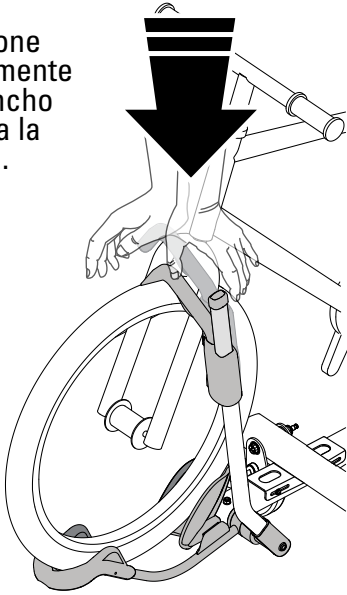

## 13 ASEGURE LA CORREA DE LA RUEDA TRASERA.

Pase la correa entre los rayos de la rueda.

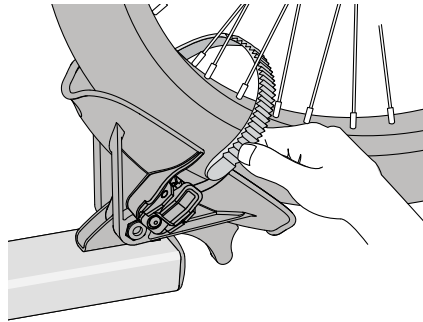

Gire un poco la rueda, si es necesario.

## 14 AJUSTE LA CORREA DE LA RUEDA TRASERA.

- Pase la correa a través de los rayos e insértela en la ranura del soporte de rueda.
- Tire con fuerza para que quede bien apretada.

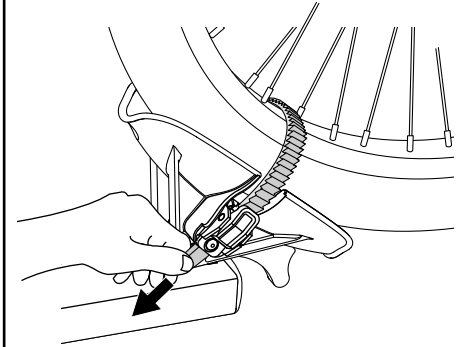

## 15 CARGUE LA SEGUNDA BICICLETA (SI ES EL CASO).

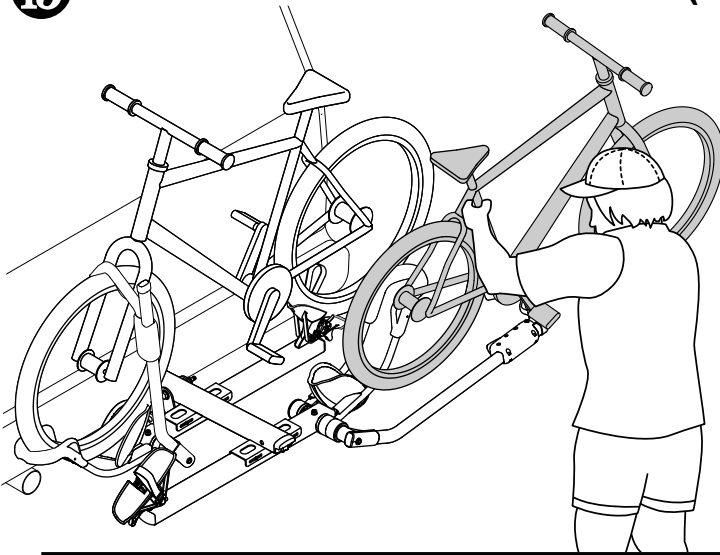

- Alterne la dirección de las bicicletas.
- Consulte los pasos 10 a 14 para cargar la segunda bicicleta.

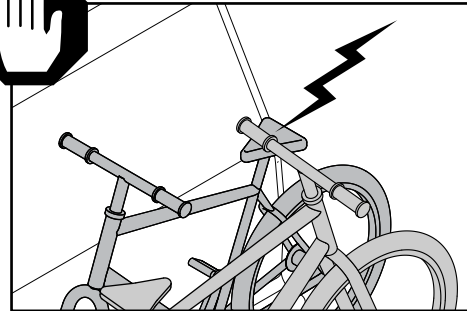

**Si es necesario, ajuste la posición de la bandeja para evitar la interferencia entre las bicicletas.**

Si una vez cargadas hay interferencia entre las bicicletas, ajuste las bandejas lo necesario para eliminar la interferencia.

- Afloje los 4 tornillos de la bandeja (sin retirarlos).
- Deslice la bandeja hacia la izquierda o la derecha.
- Vuelva a apretar los 4 tornillos de la bandeja.
- Ambas bandejas se pueden ajustar.

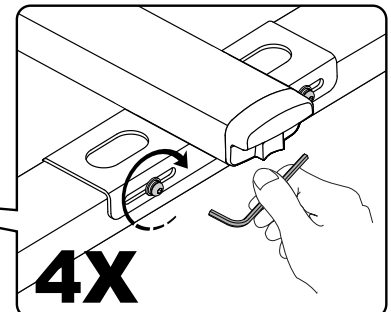
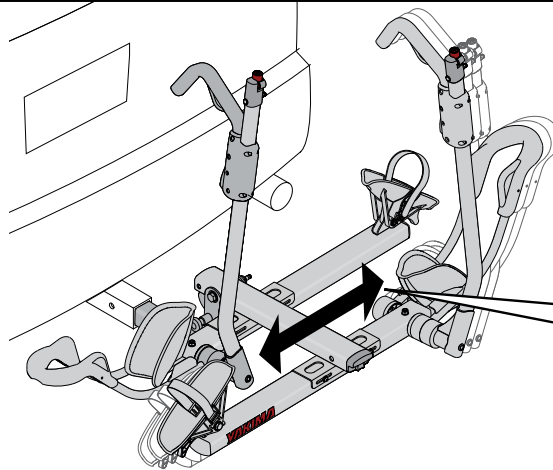



**16 CUANDO TRANSPORTE BICICLETAS, UTILICE SIEMPRE EL CABLE DE SEGURIDAD PROVISTO.**

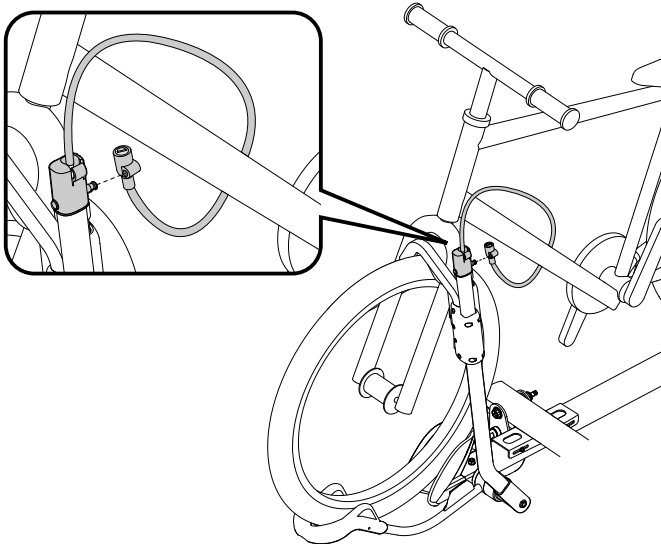

- Acceda a los cables de seguridad que se encuentran en el extremo de cada brazo de pivote.
- Pase el cable de seguridad alrededor del cuadro de la bicicleta.
- Inserte el pasador del brazo de pivote en el orificio del extremo del cable de seguridad. Trabe con la llave.

**17**



**VERIFIQUE LA INSTALACIÓN ANTES DE PARTIR.**

- EMPUJE LOS GANCHOS CONTRA LOS NEUMÁTICOS.
- VÉRIFIER LA ROUE ARRIÈRE. SERRER LA SANGLE AU BESOIN.
- CERCÍÓRESE DE QUE TODO EL EQUIPO ESTÁ ASEGURADO SEGÚN LAS INSTRUCCIONES.
- SIEMPRE ASEGURE EL BRAZO DE PIVOTE CUANDO LA BANDEJA ESTÁ VACÍA.



**ASEGURE LOS BRAZOS DE PIVOTE CUANDO NO SE USAN. CUANDO NO TRANSPORTA BICICLETAS, SIEMPRE MANTENGA EL HOLDUP PLEGADO HACIA ARRIBA.**

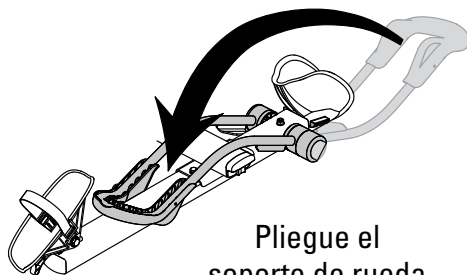

Pliegue el soporte de rueda hacia adentro.

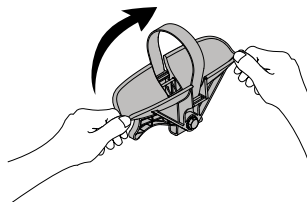

Incline el soporte de rueda hacia adentro.



Gire el brazo de pivote hacia adentro.

Deslice el gancho contra la cuna de la rueda trasera.

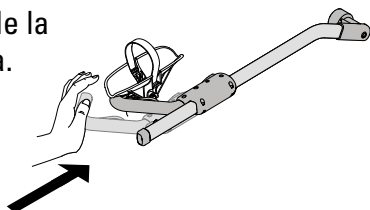

Pliegue el HoldUp hacia arriba.

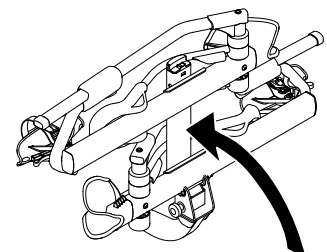

**18 LEA TODAS LAS ADVERTENCIAS DE LA PÁGINA SIGUIENTE ANTES DE PARTIR.**



## LÍMITES DE CARGA IMPORTANTES:



**LA CARGA DEL ENGANCHE SE LIMITA A 27 KG (60 LBS). POR BICICLETA.**

- Nunca conduzca fuera de la ruta cargado con bicicletas.
- No lo instale en remolques, casas rodantes o RV.
- No coloque los neumáticos de la bicicleta cerca del escape caliente del vehículo.
- No lo instale si la rueda de auxilio interfiere con las bicicletas o el portabicicletas plegado.

### **BICICLETAS:**

- Asegúrese de que sus neumáticos están inflados con la presión indicada en los mismos.
- No transporte bicicletas en tándem o plegables.
- No transporte bicicletas con asientos para bebés, cestas, guardabarros, cubrebicicletas o motores.



**INSTALE ESTE PRODUCTO SOLAMENTE EN RECEPTORES DE 51 MM (2") O 32 MM (1 ¼").**

- No lo utilice con un alargador de enganche.
- No lo utilice con un adaptador de enganche de 1-1/4".
- No lo utilice en bicicletas que tengan guardabarros delantero.

*Además, algunos receptores de menor tamaño pueden no aceptar este producto. Si usted no conoce la capacidad de su receptor de enganche, consulte un profesional en automóviles.*

## MANTENIMIENTO

**MANTENIMIENTO:** Utilice periódicamente un lubricante no soluble en agua en las piezas móviles de metal. Utilice un paño blando con agua y detergente suave para limpiar las piezas de caucho.



Quite este equipo antes de entrar en un lavadero automático de vehículos y cuando no lo utilice.

## DESTAPADOR

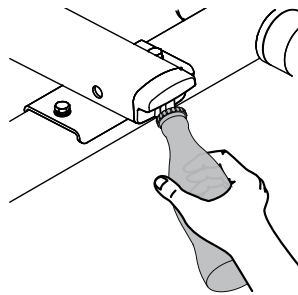

*Disfrute una bebida refrescante.*

*¡El extremo del HoldUp sirve como destapador de botellas!*



*Las piezas de montaje pueden aflojarse con el tiempo. Verifique antes de cada uso y ajuste si es necesario. Si no se respetan las cargas límites se pueden provocar daños materiales, heridas corporales o la muerte.*

**SI NECESITA ASISTENCIA TÉCNICA O REPUESTOS:**

**VISITE: WWW.YAKIMA.COM**

Contacte un vendedor o llame al: (888) 925-4621

De lunes a viernes, de 7:00 AM a 5:00 PM, hora del Pacífico.

**Mientras Dure El Romance**

**Garantía Limitada A Vida**

Este producto está cubierto por la garantía limitada a vida "mientras dure el romance" de Yakima. Para obtener una copia de esta garantía, visítenos en [www.yakima.com](http://www.yakima.com), envíenos un correo electrónico a [yakwarranty@yakima.com](mailto:yakwarranty@yakima.com) o llámenos al (888) 925-4621.

**¡ CONSERVE ESTAS INSTRUCCIONES !**