

Approved for class II (1.25") as well as class III and IV (2") receivers.

CONTENTS • CONTENU • CONTENIDO

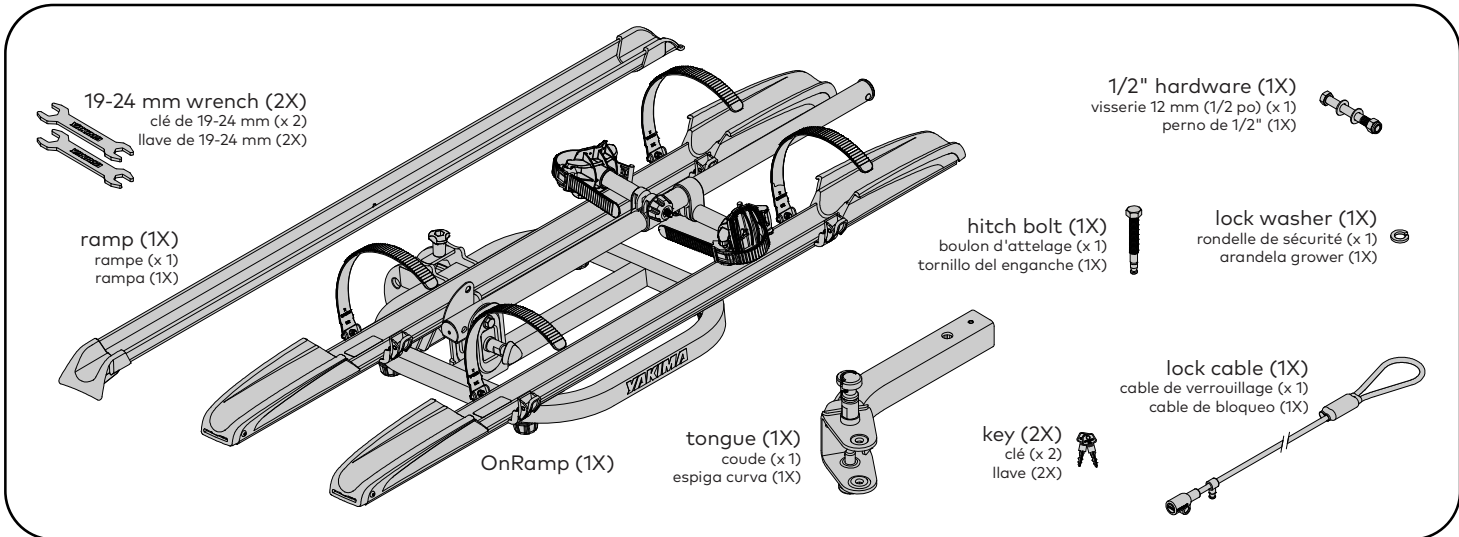

LOAD CAPACITY

On Road/on BackSwing
66 lbs. (30 kg) per bike

Off Road/RV
40 lbs. (18.1 kg) per bike

AVAILABLE ACCESSORIES

Fat Bike Straps Yakima Part #8002714

TIRE WIDTHS

Up to 3.25" (82.5 mm)

MAXIMUM WHEELBASE

50" (127 cm)

ASSEMBLE AND INSTALL

1 ASSEMBLE THE TONGUE TO THE BIKE RACK.

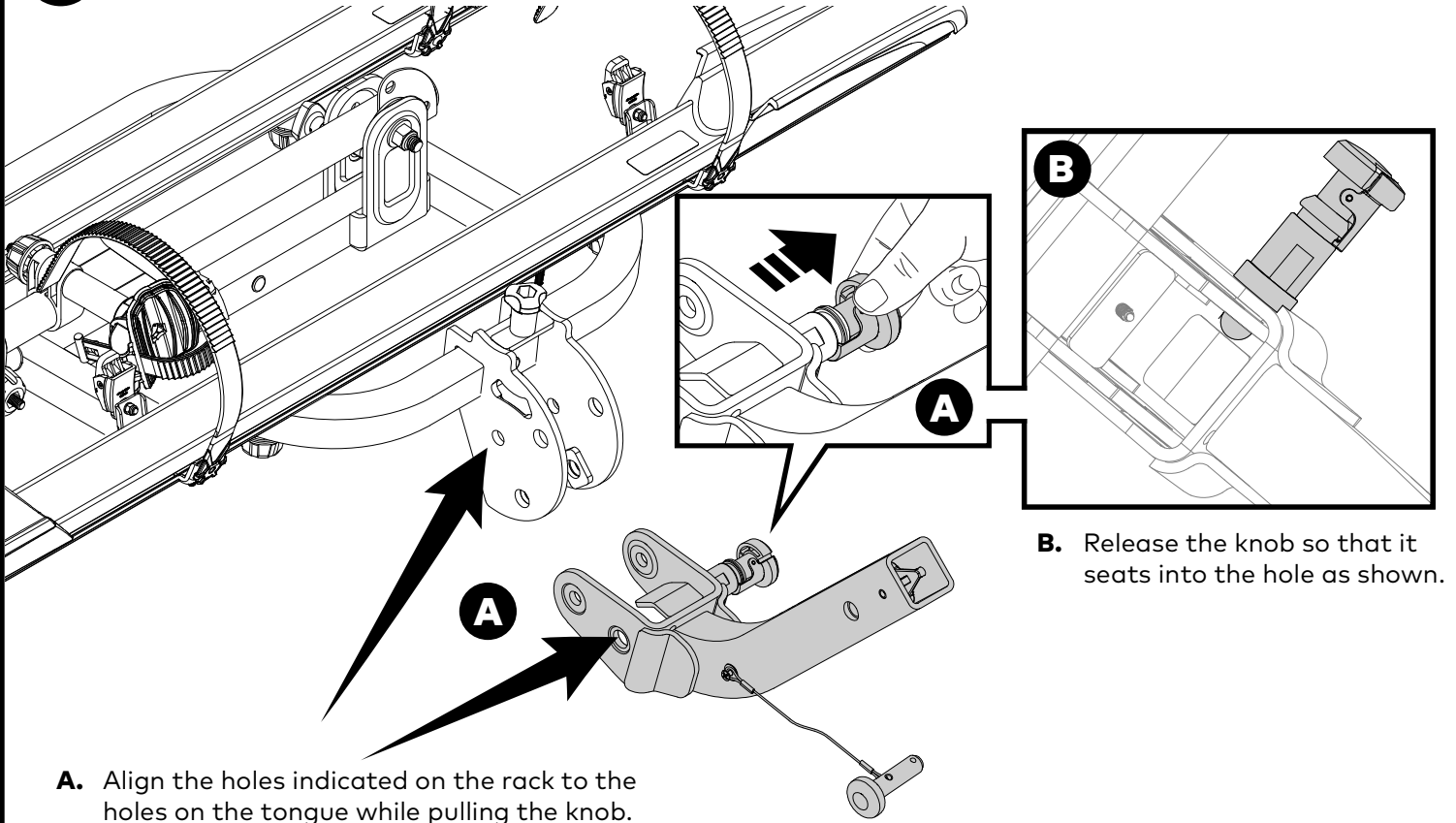

C. Use the 19 mm wrenches to install the 1/2" hardware as shown. Tighten to 27 Nm.

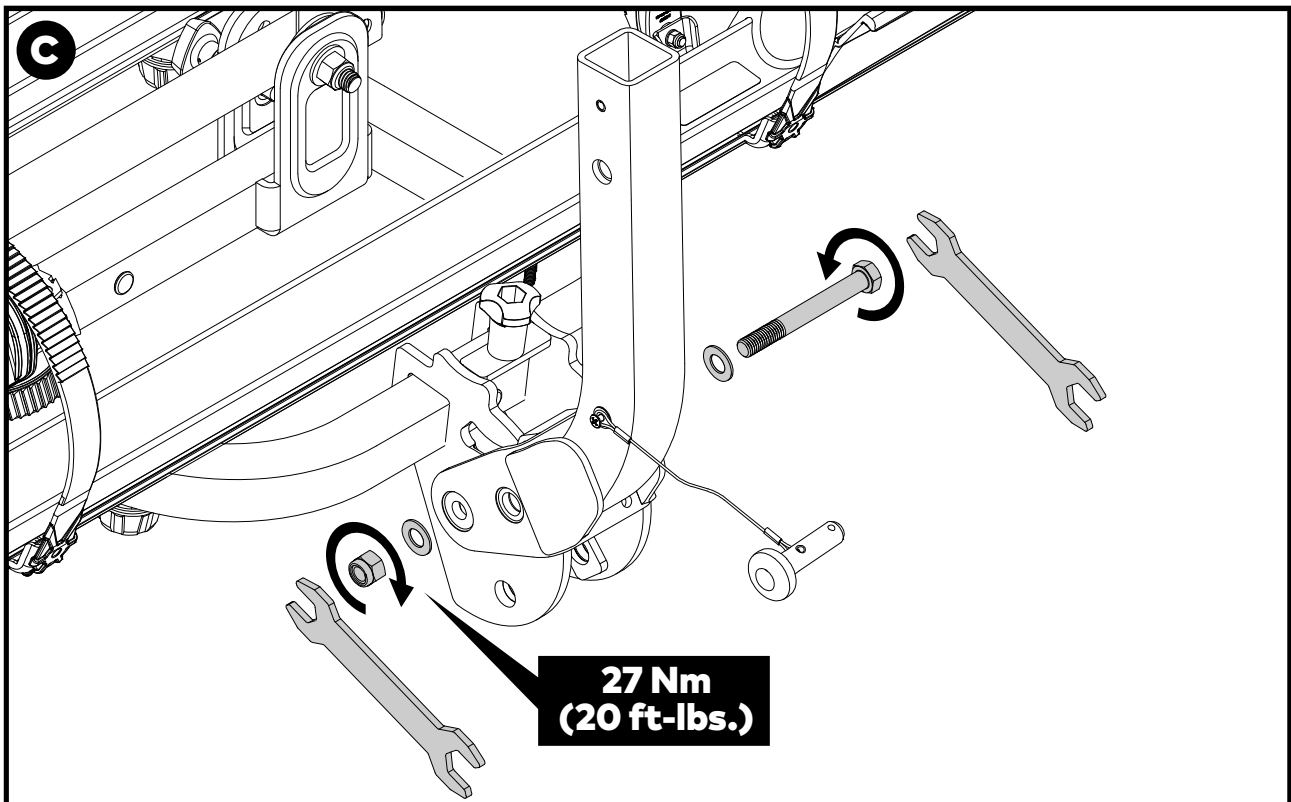

2 INSERT THE TONGUE INTO YOUR HITCH RECEIVER.

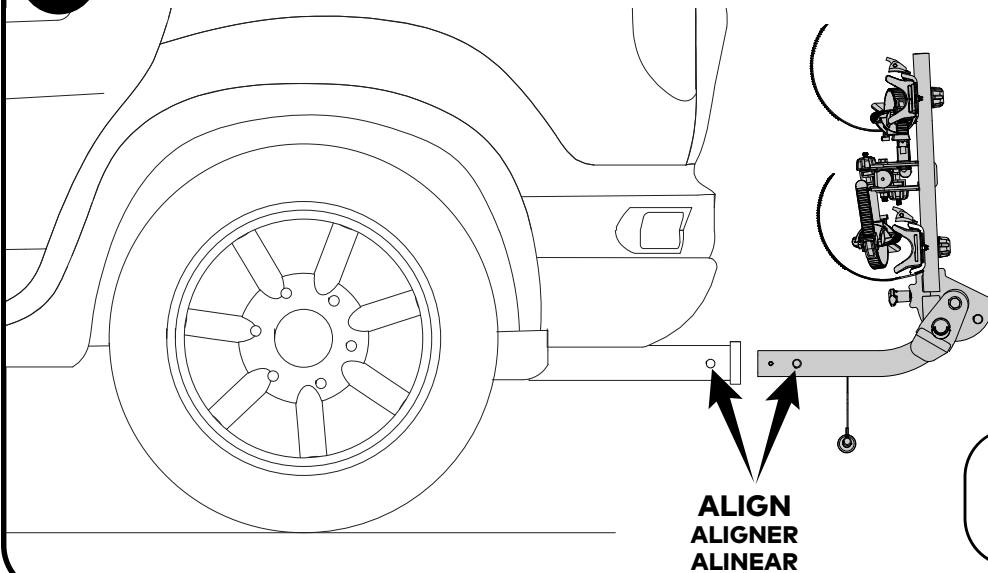

- Insert the tongue into the hitch receiver.
- The hole in the tongue must align with the hole in the hitch receiver.



CAUTION: Do not use with hitch adapters, non approved extenders, or reducers.

3 INSTALL THE HITCH BOLT.

Use the 24 mm wrench to install the hitch bolt and tighten it completely to 100 Nm.



WARNING: Attachment hardware can loosen over time. Check before each use, and tighten if necessary.



All hardware must be tightened completely. Torque values are given for reference.

RECOMMENDED: A Yakima HitchLock #8007235 (sold separately) is recommended to lock the OnRamp to your vehicle.

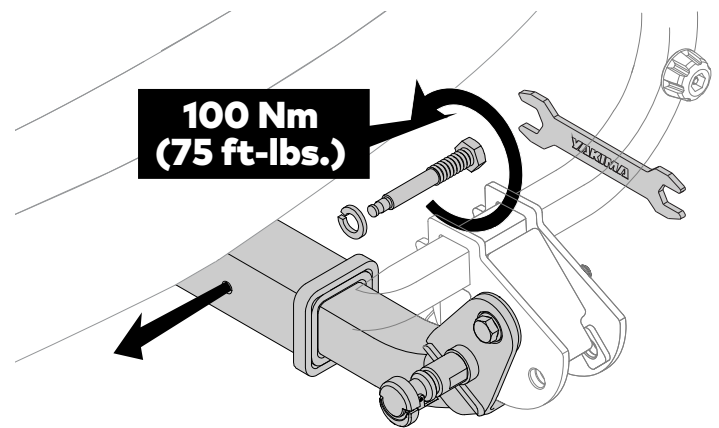
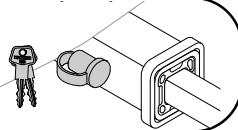

NOTE: OnRamp with 2" hitch shown. For the 1-1/4" version the installation procedure is the same.

4 FOLD THE ONRAMP DOWN.

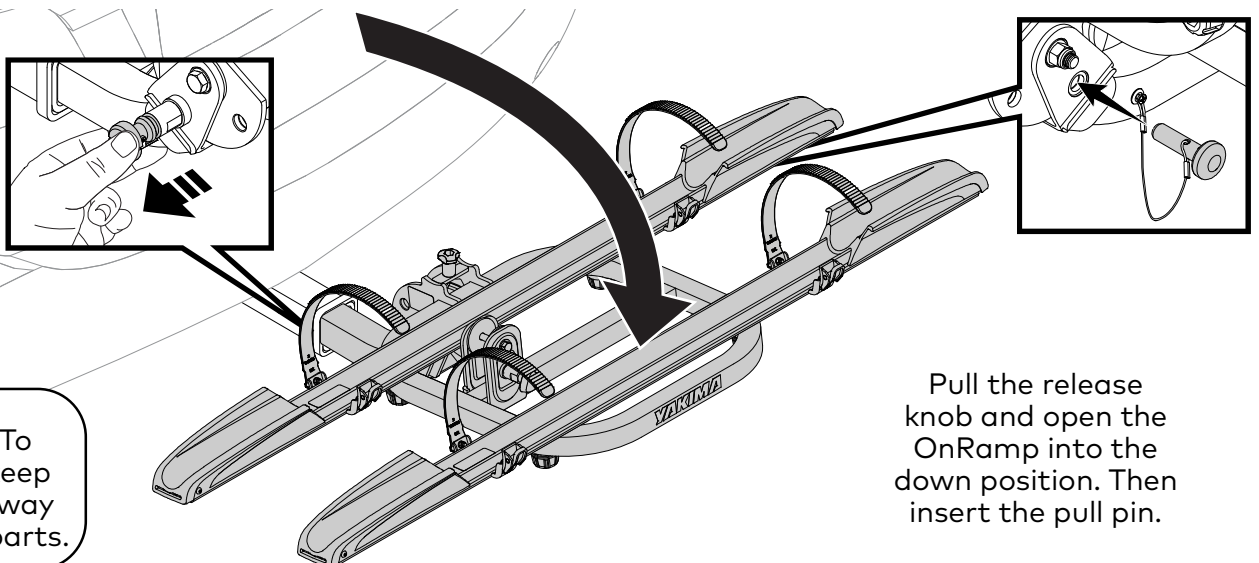

WARNING: To avoid injury keep your hands away from moving parts.

Pull the release knob and open the OnRamp into the down position. Then insert the pull pin.

5 CENTER THE BIKE TRAYS.

Loosen the tray knobs and center the trays. Tighten all knobs to 3 Nm (2.2 ft-lbs.). Check they are tight.

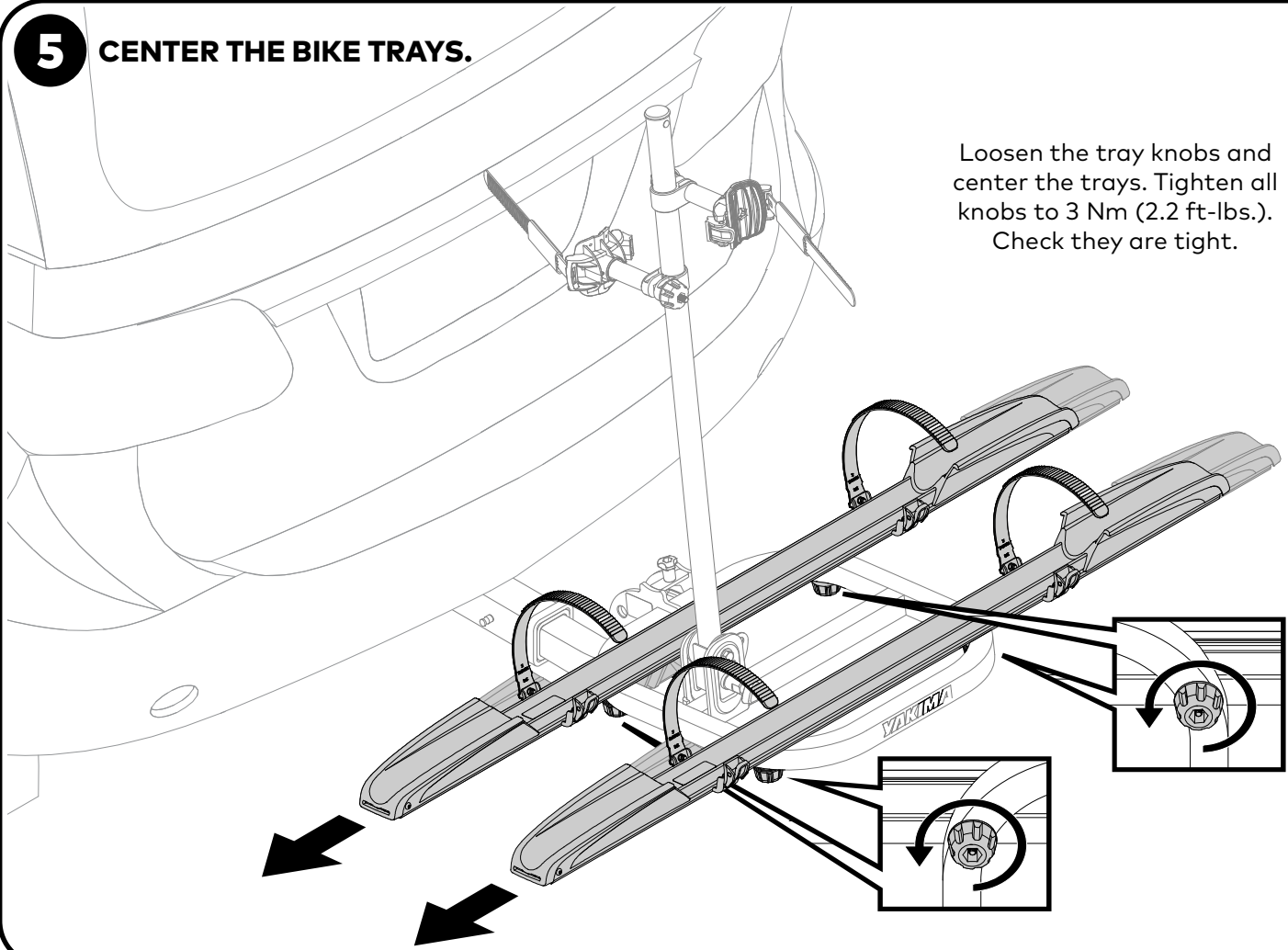

LOADING

1 PREPARE FOR LOADING.

- A. Hook the ramp into the end of the tray. The ramp has a pair of hooks that fit into either end of both trays. Bikes can be loaded in the same or opposite directions.
- B. Slightly loosen the stabilizer knobs and rotate them out of the way. Unbuckle the straps

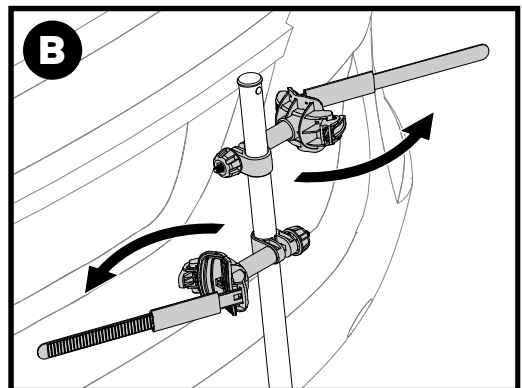
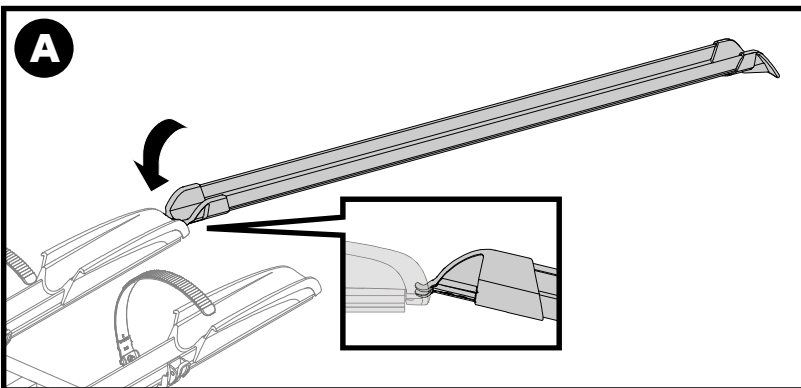

RECOMMENDATIONS

- Bikes can be carried facing the passenger or driver side of the vehicle, and oriented in the same or opposite direction.
- Carry the largest bike on the inside tray.
- Always center bikes on the tray.
- Secure bikes by the frame or seat post. **TIP:** Secure the bike near its center of gravity for additional front end stability. See STEP 4 Optional Adjustments section for TRAY adjustment.

2 ROLL YOUR BIKE INTO PLACE.

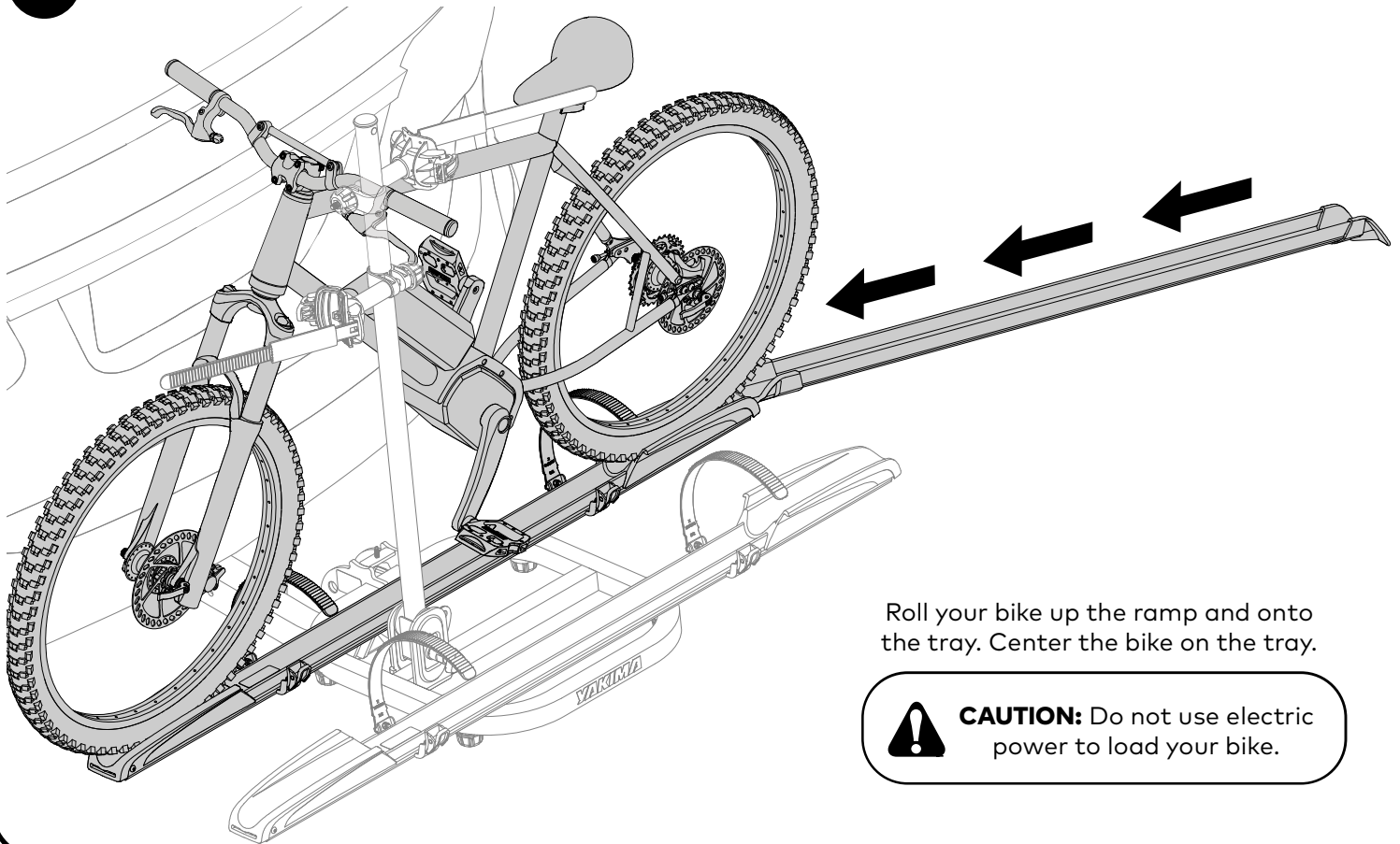

Roll your bike up the ramp and onto the tray. Center the bike on the tray.



CAUTION: Do not use electric power to load your bike.

3 SECURE THE BIKE WITH THE STABILIZER.

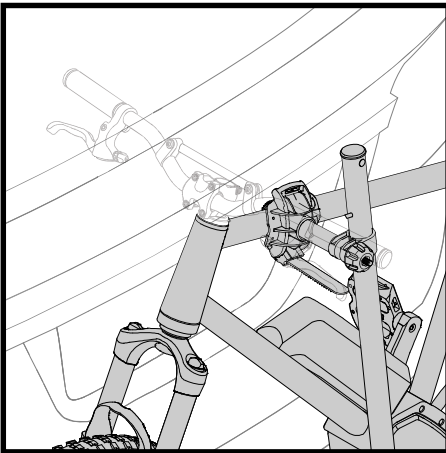

- A. Loosen the knob and adjust the height of one of the stabilizers.
- B. Rotate the stabilizer toward the bike and adjust its position so that it engages with the frame of the bike or seatpost.
- C. Thread the strap around the bike frame and through the buckle, position the pad to protect your bike frame, and pull on the free end to tighten.
- D. Once positioned, tighten the stabilizer knob.

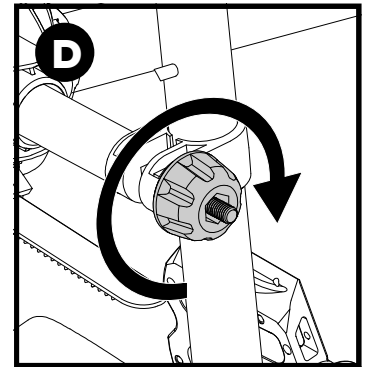
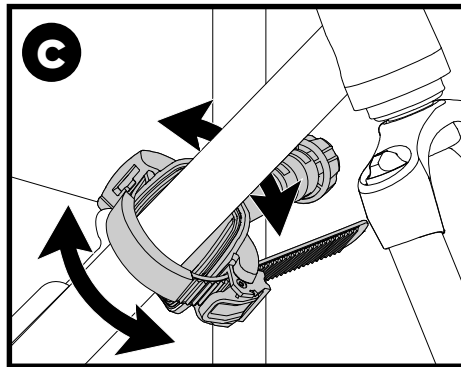
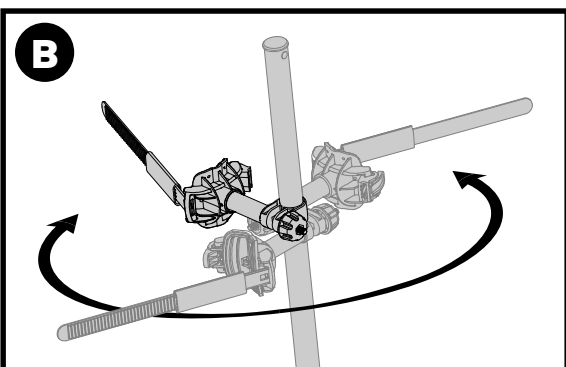
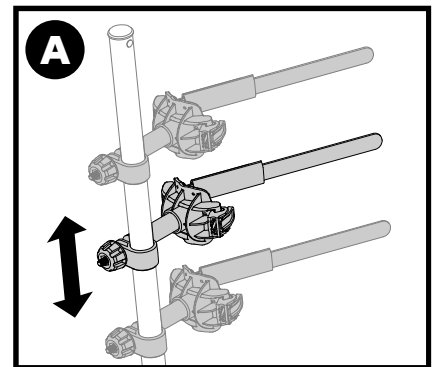

4 SECURE THE WHEEL STRAPS.

- Route the straps through your spokes rotating the wheels as necessary to avoid interference.
- The straps **MUST BE** at a 45° angle as shown.
- Insert the strap end into the buckle and pull on the free end to tighten. Adjust straps as necessary.

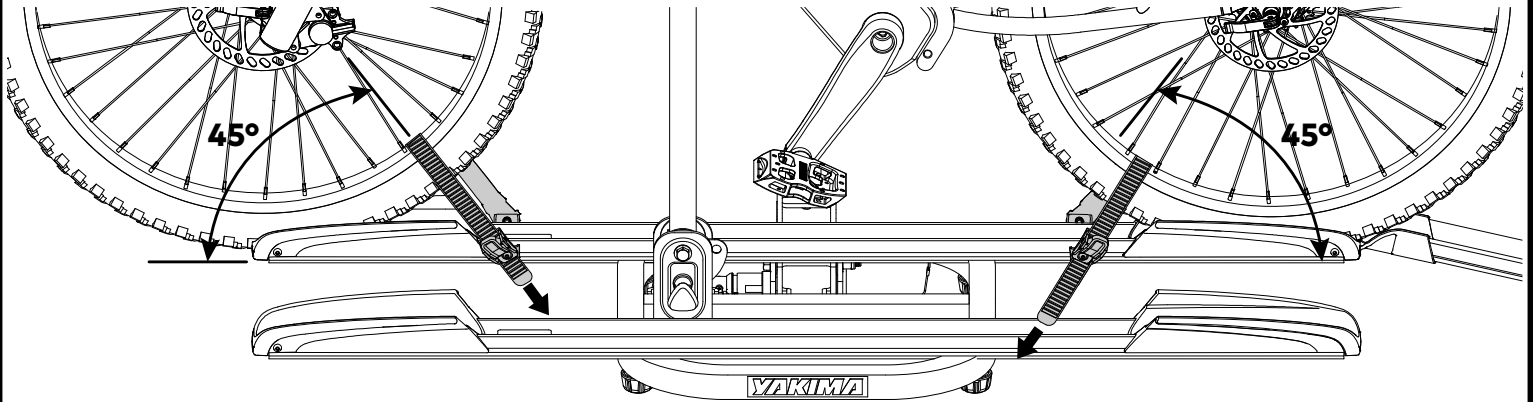

OPTIONAL ADJUSTMENTS

The wheel trays and wheel straps can all be moved independently in order to better accommodate your bikes.

FOR ADDITIONAL BIKE STABILITY:

To move the wheel trays loosen the underside knobs and slide the wheel tray into an appropriate position. Then fully tighten the knobs to 3 Nm.

FOR BIKES WITH SHORTER OR LONGER WHEELBASES:

To move the wheel straps use a 10 mm wrench (not included) to loosen the underside nut and slide the strap into an appropriate position. Check that they maintain a 45° angle. Then completely retighten the nut to 6 Nm.

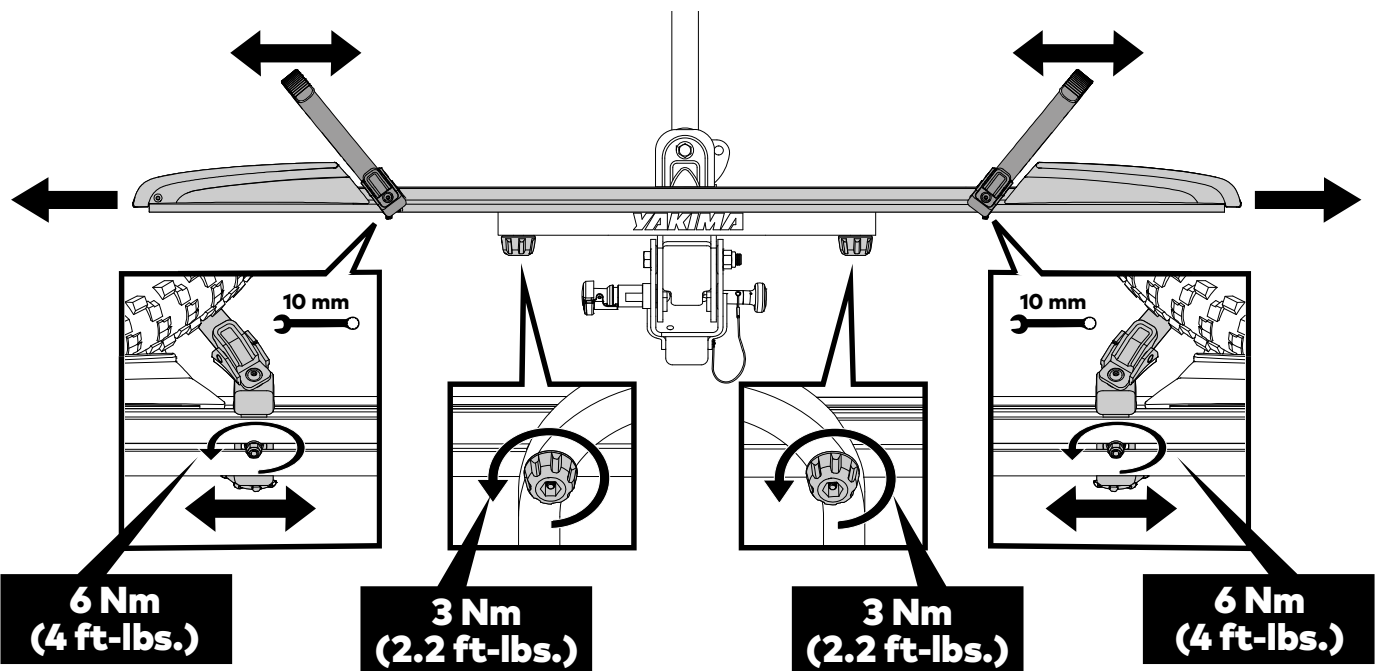

5 LOAD YOUR REMAINING BIKE.

Load your other bike in the same fashion as the first by following Loading steps 1-4. Again, bikes can be oriented in the same direction or in opposite directions. Choose the position that works best for your particular bikes.

6 LOCK YOUR BIKE AND RACK.

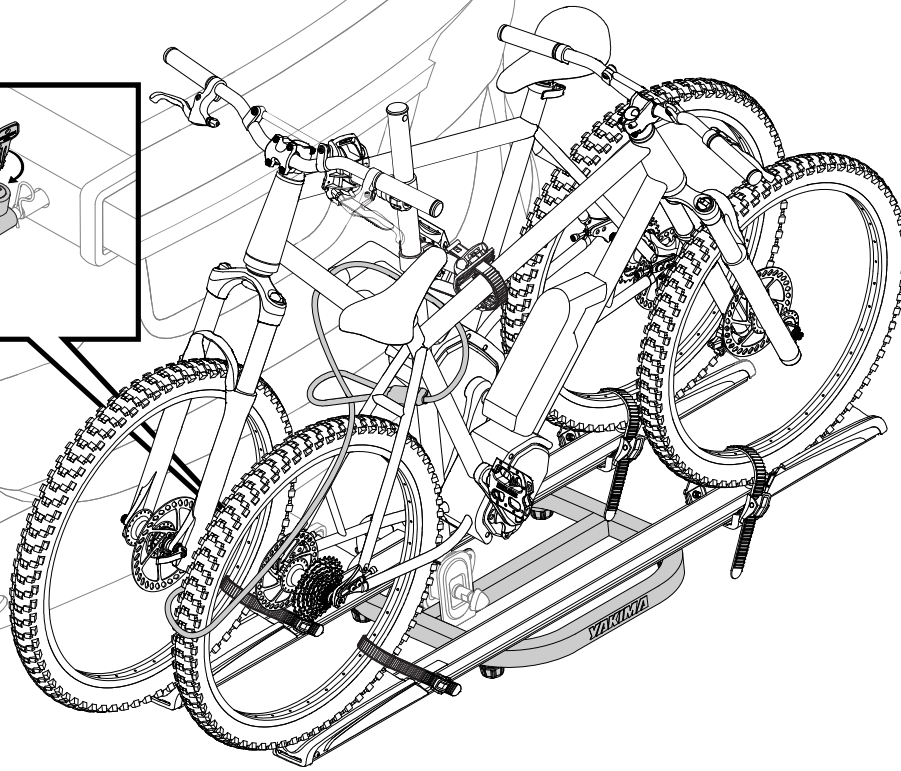
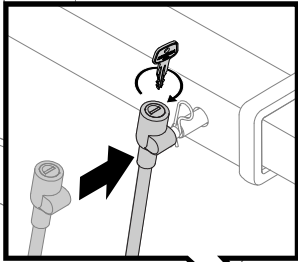

- Route the lock cable through your bike frames.
- Pass the lock through the loop and bring the cable down to the hitch bolt. Press the lock on the end of the bolt and lock it with the key.

NOTE: If unable to lock the cable at the hitch, use the sliding pin to lock the bikes to the rack and add a Yakima HitchLock #8007235 (sold separately)

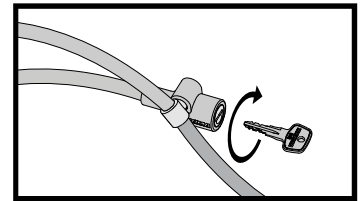

7 STORE THE RAMP.

When the ramp is not in use secure it as shown by unscrewing the knob, placing the ramp onto the threaded post and securing the knob. Tighten the knob completely to 2 Nm.

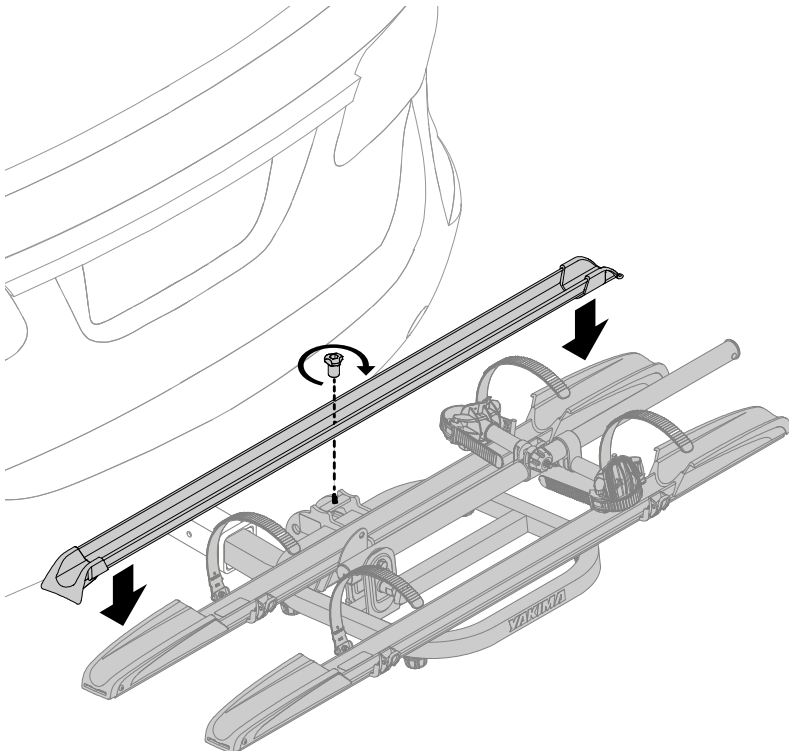

UNLOADING

1 UNLOAD YOUR BIKES.

- Unlock your bikes.
- Set up the ramp in front of your bike (refer to loading step 2).
- Press the release tab on the wheel strap buckles and release the straps.
- Press the release tab on the stabilizer buckle and release the strap.
- Roll your bike forward onto the ground.
- Replace and secure the ramp with its knob.

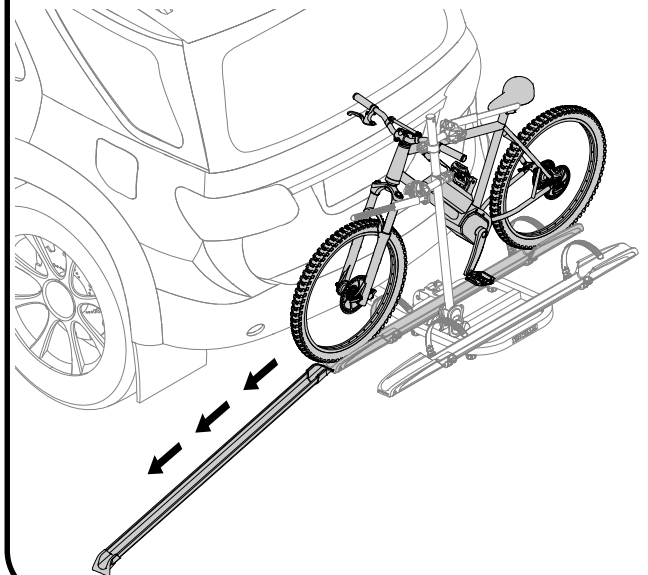

TILT

CAUTION! The tilt feature requires **2 PEOPLE** to operate. One person must support the load while the other releases the pins. Do not put any part of your body under the rack while tilting. Be careful to avoid hitting your head.

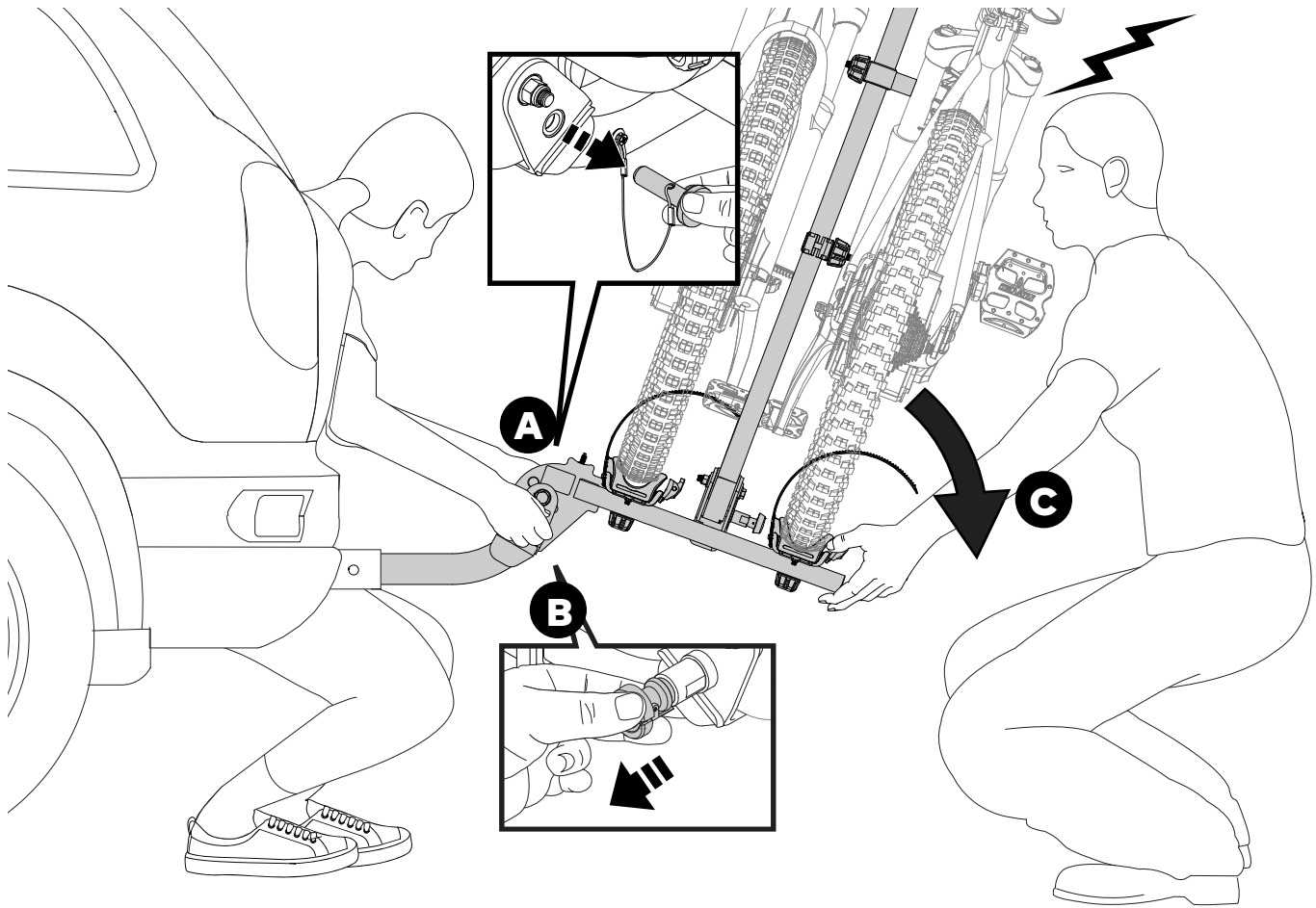

- A.** Remove the passenger side pin.
- B.** Pull the driver side spring pin.
- C.** Carefully lower the rack.

TIP: Slightly lift up on the rack to unweight the rack and make it easier to release the spring pin.

REMOVAL

1. Unlock the bikes.
2. Unload your bikes.
3. Remove the hitch bolt.
4. Remove the rack from your vehicle.
5. Store OnRamp in a safe place.

GUIDELINES

- Do not install this carrier if the spare tire causes interference.
- Remove this carrier before entering an automatic car wash, and when not in use.
- Ground clearance of 10" or higher is recommended.
- The use of hitch splitters, reducers, and non approved extensions are NOT permitted.

USE

- Do not transport e-bikes with attached baby seats, panniers, wheel covers, or full bike covers.
- Not for use with tandem and recumbent bikes.
- Use caution when entering driveways so that the rack does not contact the ground.
- Drive slowly over speed bumps 5-10 mph (8-16 kph) max.
- Read your e-bike owners manual about safe keeping of the battery. Follow all guidelines and consider removing the battery if concerned about theft, damage, or performance loss from prolonged heat/cold.

SAFETY CHECKS

- Be sure the wheelstraps are in place securely around the bike frame.
- Replace wheelstraps if they are cracked or worn.
- Be sure all hardware is secured according to these instructions.
- Do not position bike tires directly in back of your vehicle's hot exhaust. See step 5 to adjust the tray to position the bike out of the way or use an approved Yakima hitch extender or BackSwing for extra clearance.
- Verify that bikes are secured to rack before operating your vehicle.

OPTIONAL: FAT BIKE STRAP INSTALLATION

If you purchased the optional Fat Bike Straps (Yakima Part #8002714) follow these steps to install them.

- Use an 3 mm hex wrench and an 8 mm box wrench to remove your stock wheelstraps.
- Then use the wrenches to install the Fat Bike Straps. Tighten completely to 1.0 Nm.

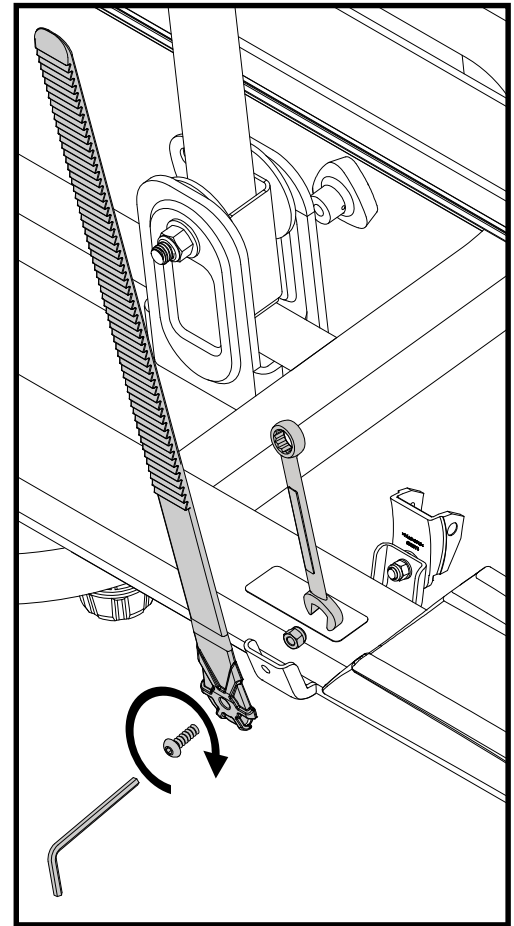
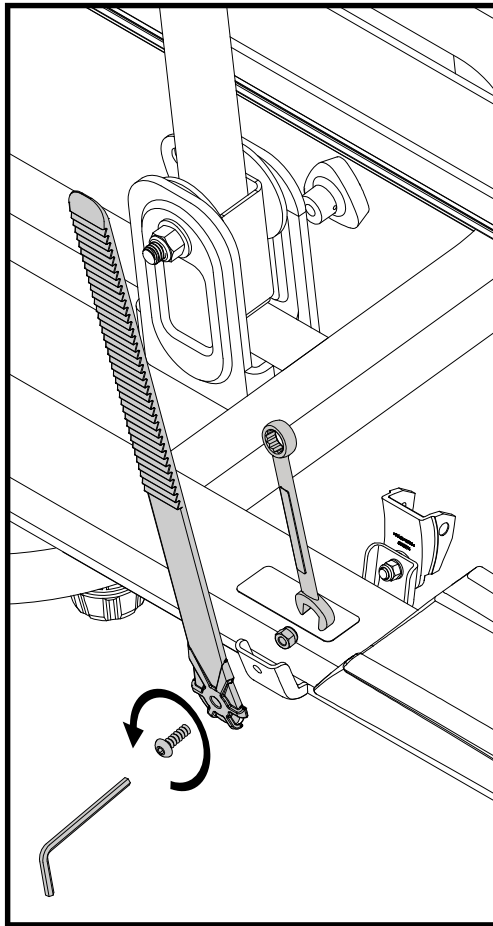

FRANÇAIS

Approuvé pour les attelages de classe II (32 mm - 1,25 po) et de classe III et IV (50 mm - 2 po).

CAPACITÉ

Sur route / sur BackSwing 30 kg (66 lb) par vélo
Hors route / VR 18,1 kg (40 lb) par vélo

ACCESSOIRES DISPONIBLES

Sangles pour pneus surdimensionnés : art. Yakima n° 8002714

LARGEUR DE PNEUS MAXI

82,5 mm (3,25 po)

EMPATTEMENT MAXI

127 cm (50 po)

ESPAÑOL

Aprobado para receptores de clase II (1,25") y clases III y IV (2").

CAPACIDAD DE CARGA

En la carretera/sobre BackSwing 66 lbs. (30 kg) por bicicleta
Fuera de la carretera/RV 40 lbs. (18.1 kg) por bicicleta

ACCESORIOS DISPONIBLES

Correas para Fat Bike, pieza #8002714 de Yakima

ANCHO DE LOS NEUMÁTICOS

Hasta 3,25" (82,5 mm)

DISTANCIA MÁXIMA ENTRE EJES

50" (127 cm)

FRANÇAIS

ASSEMBLAGE ET INSTALLATION

1 POSER LE COUDE SUR LE PORTE-VÉLO.

- Aligner les trous désignés sur le porte-vélo avec ceux du coude tout en tirant le bouton.
- Relâcher le bouton pour que la goupille s'engage dans le trou tel qu'illustré.
- C. À l'aide des clés de 19 mm, installer la visserie 12 mm (1/2 po) tel qu'illustré. Serrer à 27 Nm.

2 ENFILER LE COUDE DANS L'ATTELAGE.

- Enfiler le coude dans l'attelage.
- Aligner le trou du coude avec celui de l'attelage.



ATTENTION : ne pas employer avec un adaptateur, une rallonge ou un réducteur non approuvés.

3 POSER LE BOULON D'ATTELAGE.

À l'aide de la clé de 24 mm, poser le boulon d'attelage et le serrer à 100 Nm.



AVERTISSEMENT : les dispositifs de fixation peuvent se desserrer à la longue. Les inspecter avant chaque utilisation et les resserrer au besoin.



Toute la visserie doit être serrée à fond. Les couples de serrage ne sont donnés qu'à titre indicatif.

RECOMMANDATION : il est recommandé de se procurer le cadenas d'attelage Yakima (Hitchlock, art. Yakima n° 8007235) pour verrouiller le porte-vélo OnRamp au véhicule.

REMARQUE : les illustrations présente le OnRamp pour attelage de 50 mm (2 po). La méthode est la même pour le modèle 32 mm (1,25 po).

4 RABATTRE LE PORTE-VÉLO.

AVERTISSEMENT : pour éviter les blessures, éloigner les mains des pièces mobiles.

Tirer le bouton et rabattre le porte-vélo en position basse. Puis insérer la goupille de blocage.

5 CENTRER LES PROFILÉS.

Desserrer les boutons des profilés et les centrer. Serrer tous les boutons à 3 Nm (2,2 pi-lb). Vérifier qu'ils sont bien serrés.

CHARGEMENT

1 PRÉPARATION AU CHARGEMENT.

- Accrocher la rampe au bout du profilé. La rampe a deux crochets qui s'adaptent dans l'un ou l'autre bout des deux profilés. Les deux vélos peuvent être chargés dans le même sens, ou en sens opposés.
- Desserrer légèrement les boutons des stabilisateurs et les tourner pour qu'ils ne gênent pas. Détacher les sangles.

RECOMMANDATIONS

- On peut orienter les vélos vers la droite ou vers la gauche, et ils peuvent être chargés tous les deux dans le même sens, ou en sens opposés.
- Charger le vélo le plus grand près du véhicule.
- Toujours centrer les vélos sur leur profilé.
- Arrimer les vélos par un tube du cadre ou de selle. **CONSEIL :** arrimer le vélo près de son centre de gravité pour mieux stabiliser la roue avant. Pour le réglage des PROFILÉS, voir la section "Réglages supplémentaires" de l'OPÉRATION 4.

2 CHARGER LE VÉLO EN LE ROULANT.

Faire rouler le vélo sur la rampe pour l'amener sur le profilé.



ATTENTION : ne pas se servir du moteur électrique pour faire monter le vélo.

ESPAÑOL

ARMADO E INSTALACIÓN

1 INSTALE LA ESIPIGA CURVA EN EL PORTABICICLETAS.

- Alinee los orificios indicados en el portabicicletas con los de la espiga curva, mientras tira de la perilla.
- Suelte la perilla para que se asiente en el orificio, como se ilustra.
- Utilice las llaves de 19 mm para instalar el perno de 1/2", como se ilustra. Apriete a 27 Nm.

2 INTRODUZCA LA ESIPIGA CURVA EN EL RECEPTOR DE ENGANCHE.

- Introduzca la espiga curva en el receptor de enganche.
- El orificio de la espiga curva debe quedar alineado con el del receptor de enganche.



PRECAUCIÓN: No utilice este portabicicletas con adaptadores, alargadores o reductores de enganche no aprobados.

3 INSTALE EL TORNILLO DEL ENGANCHE.

Utilice la llave de 24 mm para instalar el tornillo del enganche y apriételo completamente a 100 Nm.



ADVERTENCIA: Las piezas de fijación se pueden aflojar después de un cierto tiempo. Verifique antes de cada uso y, si es necesario, apriételas.



Todas las piezas de fijación deben estar completamente apretadas. Los valores de fuerza de torsión se dan solamente como referencia.

RECOMENDACIÓN: Se sugiere utilizar la cerradura Hitch Lock #8007235 de Yakima (vendida por separado) para trabar con llave el OnRamp a su vehículo.

NOTA: En la figura se ilustra el OnRamp para un enganche de 2". El procedimiento de instalación es el mismo para la versión de 1-1/4".

4 INCLINE EL ONRAMP HACIA ABAJO.

ADVERTENCIA: Para evitar lesiones, mantenga sus manos alejadas de las partes móviles.

Tire de la perilla e incline el OnRamp hasta la posición más baja. Luego introduzca el pasador.

5 CENTRE LAS BANDEJAS PORTABICICLETAS.

Afloje las perillas de las bandejas y centre estas últimas. Apriete todas las perillas a 3 Nm (2.2 pies-lb). Verifique que estén bien ajustadas.

CARGA

1 PRÉPARESE PARA CARGAR.

- Enganche la rampe en el extremo de la bandeja. La rampe tiene un par de ganchos que encajan en cada extremo de ambas bandejas. Las bicicletas se pueden cargar orientadas en la misma dirección o en dirección opuesta.
- Afloje ligeramente las perillas de los estabilizadores y gírelos para que no interfieran. Desabroche las correas.

RECOMENDACIONES

- Las bicicletas se pueden transportar mirando hacia el lado del pasajero o del conductor del vehículo, y orientadas en la misma dirección o en la dirección opuesta.
- La bicicleta más grande se debe cargar en la bandeja interior.
- Las bicicletas deben estar siempre centradas sobre la bandeja.
- Las bicicletas deben quedar fijadas por el cuadro o la tija del asiento. **CONSEJO:** Asegure las bicicletas cerca de su centro de gravedad para obtener una mayor estabilidad. Consulte la sección Ajustes opcionales del PASO 4 para el fijar las BANDEJAS.

FRANÇAIS

3 ARRIMER LE VÉLO AVEC LE STABILISATEUR.

- Desserrer le bouton et régler la hauteur d'un des stabilisateurs.
- Faire pivoter le stabilisateur vers le vélo et le régler de manière qu'il s'adapte à un tube du cadre ou de selle.
- Passer la sangle autour du tube et la ramener dans la boucle. Positionner la garniture pour protéger le tube et tirer sur le bout de la sangle pour la tendre.
- Une fois qu'il est positionné, serrer le bouton du stabilisateur.

4 SERRER LES SANGLES DE ROUE.

- Enfiler les sangles entre les rayons, en tournant la roue au besoin.
- Les sangles DOIVENT être à un angle de 45°, tel qu'illustré.
- Insérer la sangle dans la boucle et tirer sur le bout pour la tendre. Régler les sangles si nécessaire.

RÉGLAGES SUPPLÉMENTAIRES

Les profilés et les sangles de roue peuvent tous être déplacés indépendamment afin de mieux s'adapter au vélo.

POUR AMÉLIORER LA STABILITÉ DU VÉLO :

Pour déplacer un profilé, desserrer les boutons qui sont en-dessous et faire glisser le profilé à la position voulue. Puis serrer les boutons complètement à 3 Nm.

POUR ADAPTER LE PROFILÉ À L'EMPATTEMENT DU VÉLO :

Pour déplacer les sangles de roue, utiliser une clé de 10 mm (non fournie) pour desserrer l'écrou qui est en-dessous et faire glisser la sangle à la position voulue. S'assurer qu'elle conserve un angle de 45°. Puis resserrer l'écrou complètement à 6 Nm.

5 CHARGEMENT DU DEUXIÈME VÉLO.

Charger le deuxième vélo de la même manière que le premier, en suivant les opérations de Chargement 1 à 4. Une fois encore, on peut charger les deux vélos dans le même sens, ou en sens opposés. Choisir le sens qui convient le mieux.

6 VERROUILLAGE DES VÉLOS ET DU PORTE-VÉLO.

- Enfiler le câble de verrouillage dans le cadre des vélos.
- Enfiler la serrure dans la boucle du câble et amener la serrure au boulon d'attelage. Engager la serrure sur le bout du boulon et la verrouiller avec la clé.

REMARQUE : si l'on ne peut pas verrouiller le câble à l'attelage, utiliser la goupille coulissante pour verrouiller les vélos au porte-vélo et ajouter le cadenas Hitchlock de Yakima (art. n° 8007235, vendu à part).

7 RANGER LA RAMPE.

Quand la rampe ne sert pas, la ranger tel qu'illustré en dévissant le bouton, en engageant la rampe sur la tige filetée et en remettant le bouton. Serrer le bouton complètement à 2 Nm.

DÉCHARGEMENT

1 DÉCHARGEMENT DES VÉLOS.

- Déverrouiller les vélos.
- Placer la rampe devant le vélo (voir l'opération 2 de la section "Chargement").
- Appuyer sur le bouton de dégagement des boucles de roue et dégager les sangles.
- Appuyer sur le bouton de dégagement de la boucle du stabilisateur et dégager la sangle.
- Décharger le vélo en le faisant rouler vers l'avant.
- Ranger la rampe et l'arrimer avec son bouton.

INCLINAISON

ATTENTION ! Il faut **DEUX PERSONNES** pour incliner le porte-vélo : une pour supporter la charge pendant que l'autre manœuvre les goupilles. Ne mettre aucune partie du corps sous le porte-vélo pendant qu'on l'incline. Prendre soin de ne pas se cogner la tête.

- Retirer la goupille du côté passager.
- Tirer sur la goupille à ressort du côté conducteur.
- Descendre le porte-vélo doucement.

Conseil : soulever légèrement le porte-vélo pour que la goupille à ressort ne coince pas.

ESPAÑOL

2 SUBA LA BICICLETA A LA BANDEJA.

Suba la bicicleta por la rampa y déjala sobre la bandeja. Centre la bicicleta en la bandeja.



PRECAUCIÓN: No utilice el accionamiento eléctrico de la bicicleta para cargarla.

3 ASEGURE LA BICICLETA CON LOS ESTABILIZADORES.

- Afloje la perilla y ajuste la altura de uno de los estabilizadores.
- Gire el estabilizador hacia la bicicleta y ajuste su posición para que se enganche en el cuadro o la tija del asiento de la misma.
- Pase la correa alrededor del cuadro de la bicicleta y a través de la hebilla. Coloque la almohadilla para proteger el cuadro y tire del extremo libre de la correa para apretarla.
- Una vez que la bicicleta esté bien posicionada, apriete la perilla del estabilizador.

4 ASEGURE LAS CORREAS DE RUEDAS.

- Pase las correas entre los rayos. Si es necesario, gire las ruedas para evitar interferencias.
- Las correas DEBEN quedar formando un ángulo de 45°, como se ilustra.
- Introduzca el extremo de la correa en la hebilla y tire del extremo libre para apretarla. Ajuste las correas lo que sea necesario.

AJUSTES OPCIONALES

Las bandejas y correas de ruedas se pueden desplazar de forma independiente para una mejor ubicación de las bicicletas.

PARA UNA ESTABILIDAD ADICIONAL DE LAS BICICLETAS:

Para desplazar las bandejas de ruedas, afloje las perillas ubicadas en la parte inferior y deslice la bandeja hasta la posición deseada. Luego apriete completamente las perillas a 3 Nm. Puis serrer les boutons complètement à 3 Nm.

PARA BICICLETAS CON DISTANCIAS ENTRE EJES MÁS CORTAS O MÁS LARGAS:

Para desplazar las correas de ruedas utilice una llave de 10 mm (no incluida) para aflojar las tuercas ubicadas en la parte inferior y deslice las correas hasta la posición deseada. Verifique que se sigue manteniendo un ángulo de 45°. Luego vuelva a apretar completamente las tuercas a 6 Nm.

5 CARGUE LA OTRA BICICLETA.

Cargue la otra bicicleta de la misma manera que la primera siguiendo los pasos 1-4 de la sección Carga. Como siempre, las bicicletas se pueden orientar en la misma dirección o en dirección opuesta. Opte por la posición que mejor se adapte a su caso.

6 BLOQUEE LAS BICICLETAS Y EL PORTABICICLETAS.

- Pase el cable con cerradura a través de los cuadros de las bicicletas.
- Pase la cerradura a través del bucle y descíndala hasta el tornillo del enganche. Haga entrar a presión la cerradura en el extremo del tornillo y bloquéela con la llave.

NOTA: Si no puede bloquear el cable en el enganche, utilice la clavija deslizante para bloquear las bicicletas en el portabicicletas y añada una cerradura Hitch Lock #8007235 de Yakima (vendida por separado).

7 ALMACENE LA RAMPA.

Quando no utilice la rampa, asegúrela como se ilustra. Es decir, desenrosque la perilla, coloque la rampa sobre la espiga roscada y vuelva a enroscar la perilla. Apriétela completamente a 2 Nm.

FRANÇAIS

DÉPOSE

1. Déverrouiller les vélos.
2. Décharger les vélos.
3. Retirer le boulon d'attelage.
4. Retirer le porte-vélo du véhicule.
5. Ranger le porte-vélo OnRamp à l'abri.

CONSIGNES

- Ne pas installer ce porte-vélo s'il y a contact avec la roue de secours.
- Retirer le porte-vélo avant d'entrer dans un lave-auto automatique et quand il ne sert pas.
- Il est recommandé de disposer d'une garde au sol de 25 cm (10 po) ou plus.
- Ne PAS employer avec un adaptateur double, un réducteur ou une rallonge d'attelage non approuvés.

UTILISATION

- Ne pas transporter de vélos électriques munis d'un siège pour bébé, de sacoches, de housses de roues, ou d'une housse de vélo complète.
- Ne pas transporter de tandems ou de vélos couchés ("recumbent").
- Faire attention en s'engageant dans une entrée que le porte-vélo n'accroche pas le sol.
- Ralentir sur les dos d'âne : 8 à 16 km/h (5 à 10 mi/h) maxi.
- Consulter le manuel du vélo électrique au sujet de l'entreposage de la batterie. Suivre toutes les recommandations et envisager de retirer la batterie pour la protéger du vol, des dommages ou de la perte de puissance par suite d'une exposition prolongée à la chaleur ou au froid.

VÉRIFICATIONS DE SÉCURITÉ

- Vérifier que les sangles de roue sont bien en place et serrées.
- Remplacer les sangles de roue si elles sont fendillées ou usées.
- S'assurer que le montage est solide et conforme aux instructions.
- Ne pas positionner les pneus des vélos trop près de l'échappement chaud du véhicule. Voir à l'opération 5 comment déplacer les profils pour éloigner les pneus des vélos, ou employer une rallonge d'attelage approuvée ou le BackSwing de Yakima pour gagner du jeu.
- Vérifier que les vélos sont bien arrimés au porte-vélo avant de prendre la route.

FAÇULTATIF : POSE DE SANGLES POUR VÉLOS À PNEUS SURDIMENSIONNÉS

Si l'on a acheté les sangles pour pneus surdimensionnés facultatives (article Yakima n° 8002714), les installer de la façon suivante.

- À l'aide d'une clé hexagonale de 3 mm et d'une clé polygonale de 8 mm, retirer les sangles d'origine.
- Utiliser les clés pour poser les sangles pour pneus surdimensionnés. Serrer complètement à 1 Nm.

ESPAÑOL

DESCARGA

1 DESCARGUE LAS BICICLETAS.

- Desbloquee las bicicletas.
- Coloque la rampa delante de la bicicleta (consulte el paso 2 de la sección Carga).
- Presione la pestaña de las hebillas de las correas de rueda y aflójelas.
- Presione la pestaña de la hebilla del estabilizador y afloje la correa.
- Haga rodar la bicicleta hacia adelante hasta el suelo.
- Vuelva a instalar la rampa y asegúrela con su perilla.

INCLINACIÓN

¡PRECAUCIÓN! Para inclinar el portabicicletas se necesitan **2 PERSONAS**. Una debe soportar la carga mientras la otra libera los pasadores. Ninguna parte de su cuerpo debe quedar debajo del portabicicletas mientras se lo inclina. Tenga cuidado de no golpearse la cabeza.

- A.** Retire el pasador del lado del pasajero.
- B.** Tire del pasador de resorte del lado del conductor.
- C.** Baje el portabicicletas con cuidado.

CONSEJO : Levante un poco el portabicicletas para alivianarlo y facilitar la liberación del pasador de resorte.

DESINSTALACIÓN

1. Destrabe las bicicletas.
2. Descargue las bicicletas.
3. Retire el tornillo del enganche.
4. Retire el portabicicletas del vehículo.
5. Almacene el portabicicletas OnRamp en un lugar seguro.

CONSIDERACIONES IMPORTANTES

- No instale este portabicicletas si la rueda de repuesto obstruye su instalación.
- Retire el portabicicletas antes de entrar en un lavadero automático de vehículos y cuando no esté en uso.
- Se recomienda una distancia al suelo de 10" o más.
- NO está permitido el uso de separadores, reductores y alargadores de enganche no aprobados.

UTILIZACIÓN

- No transporte bicicletas eléctricas con asientos para bebés, cestas, cubreruedas o cubrebicicletas.
- No transporte bicicletas en tandem y reclinadas.
- Tenga cuidado de que el portabicicletas no toque el suelo en las entradas de auto.
- Conduzca lentamente en zonas con badenes, sin superar las 5 a 10 mph (8 a 16 km/h).
- Consulte el manual del usuario de su bicicleta eléctrica para informarse sobre el mantenimiento seguro de la batería. Respete todas las instrucciones y considere la posibilidad de retirar la batería si le preocupa el robo, daño o pérdida de rendimiento por calor/frío prolongado.

VERIFICACIONES DE SEGURIDAD

- Asegúrese de que las correas de ruedas estén bien instaladas alrededor del cuadro de la bicicleta.
- Reemplace las correas de rueda si están agrietadas o desgastadas.
- Cerciórese de que todas las piezas de fijación estén aseguradas de acuerdo con estas instrucciones.
- Evite que los neumáticos de la bicicleta queden directamente detrás del tubo de escape del vehículo. Consulte el paso 5 para ajustar la bandeja de manera que la bicicleta quede alejada del tubo de escape. Para ganar espacio, también puede utilizar un alargue de enganche aprobado por Yakima o el adaptador BackSwing.
- Verifique que las bicicletas estén bien aseguradas al portabicicletas antes de circular con el vehículo.

OPCIONAL: INSTALACIÓN DE LAS CORREAS PARA FAT BIKE

Si compró las correas para Fat Bike (pieza #8002714 de Yakima) siga los siguientes pasos para instalarlas.

- Utilice una llave hexagonal de 3 mm y una llave poligonal de 8 mm y retire las correas de rueda provistas.
- Luego utilice las llaves para instalar las correas para Fat Bike. Apriete completamente a 1.0 Nm.

IMPORTANT WARNINGS

Rack Installation

Inadequately secured loads and incorrectly mounted roof racks and accessory racks can come loose during travel and cause serious accidents! Therefore, installation, handling, and use must be carried out in accordance with product and vehicle instructions.

In addition to these instructions, review the mounting instructions for the roof rack and the operating instructions of the vehicle.

These instructions should be kept together with the vehicle's operating instructions and carried in the vehicle when in use and en route.

For your own safety, you should only use roof racks that are authorized for use with your vehicle.

For roof racks that do not specify the distance between the front and rear crossbars, the distance shall be at least 700 mm or as large as possible. Please note that changes (e.g., additional drill holes) to the accessory rack's attachment system are not permissible.

Check attachment hardware and load for tight fit and function:

- Before the start of any journey
- After driving a short distance following rack or load install
- At regular intervals on longer journeys
- More frequently on rough terrain
- After interruption of a journey during which the vehicle was left unsupervised (check for damage due to outside intervention)

Rack Loading

Do not exceed the maximum load specified for the roof rack, accessory rack or the maximum load recommended by the vehicle manufacturer.

Max Roof Load = weight of roof rack + weight of accessory racks + weight of load.

Load shall be uniformly distributed with the lowest possible center of gravity.

Load should not substantially extend beyond the loading surface of the roof rack.

Vehicle Driving and Regulations

The speed driven must be suited to the load transported and to official speed limits. In the absence of any speed limits, we recommend a maximum speed of 80 mph (130 km/h).

When transporting any load, the speed of the vehicle must take into account all conditions such as the state of the road, the surface of the road, traffic conditions, wind, etc. Vehicle handling, cornering, braking and sensitivity to side winds will change with the addition of rooftop loads.

If this product is off-road certified, it is designed and intended to be used on forest service roads, access roads or other non-technical terrains at moderate speeds. It is not to be used while rock-crawling, jumping, bogging, or other technical off-road terrains. When using off-road certified products with non-off-road certified products, always follow the warnings and restrictions as stated in the non-off-road certified product instructions.

Maintenance

The accessory rack should be carefully cleaned and maintained, particularly during the winter months. Use only a solution of water and standard car wash liquid without any alcohol, bleach, or ammonium additives.

For reasons of fuel economy and the safety of other road users, the accessory rack and roof rack should be removed when not in use.

Periodically inspect accessory rack for damage. Replace lost, damaged, or worn parts. Use only original spare parts obtained from a stocking specialist, dealer, or manufacturer.

Any changes made to the roof racks and accessory racks, as well as the use of spare parts or accessories other than those supplied by the manufacturer, will lead to the lapsing of the manufacturer's warranty and liability for any material damage or accidents. You should observe these instructions to the letter and only use the original parts supplied.

In order to replace any lost or defective keys, note the lock and key numbers below and register them at www.yakima.com.

Record Your Key Number:

(located on the set of locking keys)

--	--	--	--

AVERTISSEMENTS IMPORTANTS

Pose du porte-bagage

Une charge mal arrimée, un porte-bagage de toit, ou encore un de ses accessoires, qui seraient mal installés pourraient se libérer en cours de trajet et provoquer un grave accident ! C'est pourquoi la pose, la manutention et l'utilisation de ce produit doivent être conformes aux instructions visant le produit et le véhicule.

En plus d'observer les présentes instructions, vérifier les instructions visant la pose du porte-bagage et les instructions visant le véhicule.

Les présentes instructions devraient être jointes au manuel d'utilisation du véhicule et conservées à bord lors du déplacement.

Par sécurité, on ne devrait utiliser que des porte-bagages qui sont approuvés pour le véhicule.

Dans le cas des porte-bagages dont la distance entre les barres transversales avant et arrière n'est pas spécifiée, cette distance doit être la plus grande possible, mais d'au moins 700 mm. Prière de noter qu'il est interdit d'apporter des modifications au système de montage de l'accessoire (en perçant des trous supplémentaires, par exemple).

Vérifier la solidité des dispositifs de fixation et l'arrimage de la charge :

- Avant de prendre la route
- Peu de temps après le départ si l'on a posé le porte-bagage ou si on l'a chargé
- À intervalles réguliers sur les longs trajets
- Plus fréquemment sur routes cahoteuses
- Après tout arrêt durant lequel le véhicule a été laissé sans surveillance (confirmer l'absence de dommages provoqués par des tiers)

Chargement du porte-bagage

Ne pas dépasser la charge maximale spécifiée pour le porte-bagage, l'accessoire de transport ou la charge maximale recommandée par le constructeur du véhicule.

Charge maximale sur le toit = poids du porte-bagage + poids de l'accessoire de transport + poids de la charge.

La charge doit être répartie de manière uniforme et son centre de gravité doit être le plus bas possible.

La charge ne doit pas dépasser significativement de la surface de charge du porte-bagage.

Conduite du véhicule et réglementation

La vitesse à laquelle on roule doit tenir compte de la charge transportée et des limitations de vitesse. En l'absence de limitation de vitesse, nous recommandons de ne pas dépasser 130 km/h.

Quand on transporte n'importe quelle charge, la vitesse à laquelle on roule doit aussi tenir compte des conditions ambiantes comme l'état de la route, la surface de la route, les conditions de la circulation, le vent, etc. Le comportement du véhicule, sa tenue en virage, son freinage et sa sensibilité aux vents latéraux seront modifiés par l'addition de charges sur le toit.

Si ce produit est approuvé pour la conduite hors-route, il est destiné à servir sur des chemins forestiers, des routes d'accès et d'autres terrains peu accidentés à vitesse modérée. On ne doit pas l'utiliser si le véhicule sert à franchir de gros rochers, à sauter, à rouler dans la boue profonde ou à circuler sur des terrains très accidentés. Quand on se sert de produits approuvés pour la conduite hors-route en conjonction avec d'autres qui ne le sont pas, il faut toujours respecter les avertissements et les limitations stipulés dans les instructions des produits qui ne sont pas approuvés pour la conduite hors-route.

Entretien

L'accessoire de transport doit être nettoyé et entretenu avec soin, particulièrement durant l'hiver. Pour le nettoyage, n'employer que du savon liquide normal pour automobile et de l'eau, sans ajouter d'alcool, d'eau de Javel ou d'ammonium.

Pour économiser du carburant et par sécurité pour les autres usagers de la route, il est recommandé d'enlever l'accessoire de transport et le porte-bagage quand ils ne servent pas.

Inspecter l'accessoire de transport régulièrement. Remplacer les pièces perdues, endommagées ou usées. N'employer que des pièces d'origine, que l'on peut se procurer auprès d'un détaillant ou du fabricant.

Toute modification apportée au porte-bagage ou à l'accessoire de transport, ainsi que l'emploi de pièces ou d'accessoires autres que ceux fournis par le fabricant, annulerait la garantie et la responsabilité du fabricant en cas de dommages matériels ou d'accident. L'utilisateur doit donc respecter les présentes instructions à la lettre et n'employer que les pièces d'origine fournies.

Afin de pouvoir remplacer des clés perdues ou défectueuses, prendre note du numéro de la serrure et des clés ci-dessous et les enregistrer à www.yakima.com.

Noter le numéro de la clé :

(gravé sur les clés de verrouillage)

--	--	--	--

ADVERTENCIAS IMPORTANTES

Instalación del portaequipaje

¡Si las cargas no están aseguradas de manera adecuada y si los portaequipajes para techo y los accesorios de transporte están montados incorrectamente, se pueden aflojar durante un viaje y causar accidentes serios! Por lo tanto, la instalación, manipulación y uso se deben realizar respetando las instrucciones del producto y del vehículo.

Además de estas instrucciones, lea las instrucciones de montaje del portaequipaje para techo y las instrucciones de operación del vehículo.

Estas instrucciones se deben guardar junto con las instrucciones de operación del vehículo y llevar dentro del coche cuando este producto está instalado.

Para su propia seguridad, usted debe instalar solamente portaequipajes para techo aprobados para su vehículo.

Para los portaequipajes de techo que no especifican la distancia entre las barras transversales delantera y trasera, la separación debe ser de por lo menos 700 mm, o lo más grande que sea posible. Por favor tenga en cuenta que no está permitido realizar ningún cambio en el sistema de fijación de los portaequipajes (p. ej.: agujeros adicionales).

Verifique los accesorios de fijación y la carga para asegurarse de que estén bien ajustados y en buenas condiciones:

- Antes de salir de viaje
- Una vez recorrida una corta distancia después de instalar el portaequipaje o la carga
- A intervalos regulares durante los viajes más largos
- Con más frecuencia en terrenos irregulares
- Después de cada parada durante un viaje, en la que el vehículo quedó sin vigilancia (comprobación de daños debido a la posible acción de terceros)

Carga del portaequipaje

No exceda la carga máxima que corresponde al portaequipaje para techo, los accesorios de transporte o la carga máxima recomendada por el fabricante del vehículo.

Carga máxima del techo = peso del portaequipaje para techo + peso de los accesorios de transporte + peso de la carga.

La carga debe estar uniformemente distribuida con el centro de gravedad lo más bajo posible.

La carga no debe sobrepasar sustancialmente la superficie de carga del portaequipaje para techo.

Manejo del vehículo y reglamentaciones

Se debe conducir a una velocidad que tenga en cuenta la carga transportada y que respete los límites de velocidad reglamentarios. En caso de que el límite de velocidad no esté indicado, recomendamos no superar los 130 km/h.

Cuando se transportan cargas sobre el techo, se debe circular a una velocidad que tenga en cuenta todas las condiciones circundantes, como el estado de la ruta, la superficie del camino, las condiciones del tráfico, el viento, etc. El manejo del vehículo, así como el frenado, agarre en las curvas y la influencia de los vientos de costado, cambian cuando se adicionan cargas sobre el techo. Cuando se transporta todo tipo de carga, se debe circular a una velocidad que tenga en cuenta todas las condiciones circundantes, como el estado de la ruta, la superficie del camino, las condiciones del tráfico, el viento, etc. El manejo del vehículo, así como el frenado, agarre en las curvas y la influencia de los vientos de costado, cambian cuando se adicionan cargas sobre el techo.

Si este producto está certificado para usar fuera de la carretera, significa que está diseñado y adaptado para emplearse en caminos de servicio forestales, rutas de acceso u otros terrenos poco accidentados a velocidad moderada. No se debe utilizar si el vehículo se emplea para trepar entre rocas, saltar, circular en pantanos o en otros terrenos muy accidentados. Cuando se utilizan productos certificados para usar fuera de la carretera conjuntamente con otros que no lo son, respete siempre las advertencias y restricciones establecidas en las instrucciones de los productos que no están certificados para usar fuera de la carretera.

Mantenimiento

Los accesorios de transporte se deben limpiar con cuidado y mantenerlos de manera adecuada, especialmente durante los meses de invierno. Para esto, utilice solamente una solución de agua y líquido lavacoches estándar, sin ningún añadido de alcohol, blanqueador o amoníaco.

Por razones de economía de combustible y de seguridad para otros usuarios de la carretera, el portaequipaje para techo y los accesorios de transporte se deben desinstalar cuando no se utilizan.

Verifique periódicamente los accesorios de transporte por si están dañados. Reemplace las piezas perdidas, rotas o gastadas. Utilice solamente repuestos de fábrica provenientes de un especialista, distribuidor o fabricante.

La modificación de los portaequipajes para techo y de los accesorios de transporte, así como el uso de otras piezas de repuesto o accesorios diferentes de los provistos por el fabricante, harán caducar la garantía y la responsabilidad del fabricante por daños materiales o accidentes. Usted debe respetar al pie de la letra estas instrucciones de uso y utilizar solamente las piezas de origen provistas.

Para reemplazar una llave perdida o defectuosa, anote más abajo los números de la cerradura y de la llave y regístrelos en www.yakima.com.

YAKIMA

www.yakima.com

YAKIMA PRODUCTS, INC.

4101 KRUSE WAY
LAKE OSWEGO, OR
97035-2541

USA

888.925.4621

yakima.com/support

YAKIMA AUSTRALIA PTY. LTD

17 Hinkler Court
Brendale
QLD 4500
Australia
1800-143-548

Anote el número de su llave:

(grabado en las llaves de bloqueo)

--	--	--	--