

- EN** MAX 25 kg per bike per cradle
- DE** Max. 25 kg pro Fahrrad und Halterung
- ES** Máximo 25 kg por bicicleta en cada soporte
- FR** Vélo de 25 kg max. par support
- NO** Maks 25 kg per sykkel per holder
- PT** Máx. 25 kg por bicicleta por suporte
- RU** Вес велосипеда максимум 25 кг на на один захват
- IT** Max 25 kg per bicicletta per supporto
- PL** Maks. 25 kg na rower na mocowanie
- CS** Max. 25 kg na kolo na kolébku
- SK** Maximálne 25 kg na bicykel na kolísku
- NL** Max 25 kg per fiets per drager
- SV** Max. 25 kg per cykel per stativ
- DK** Maks. 25 kg. pr. cykel pr. bøjle
- UA** Вага велосипеда максимум 25 кг на один захоп
- FI** Enint. 25 kg per kannatin

**CONTENTS • INHALT • CONTENIDO • CONTENU • INNHOLD • CONTEÚDO • СОДЕРЖАНИЕ  
CONTENUTO • ZAWARTOŚĆ • OBSAH • OBSAH • INHOUD • INNEHÅLL • INDHOLD • ЗМІСТ • SISÄLLYS**

GateKeeper (1X)

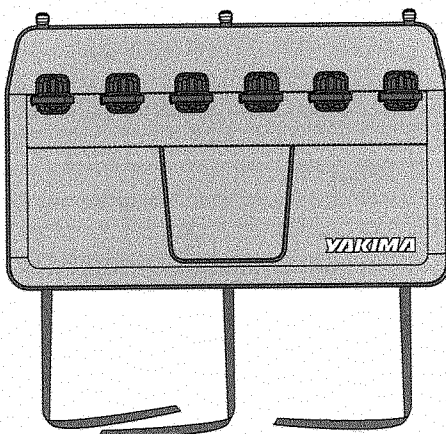

- EN** Note - GateKeeper Evo Large pictured
- DE** Hinweis - GateKeeper Evo Groß abgebildet
- ES** Nota: Imagen de GateKeeper Evo Large
- FR** Remarque - Photo agrandie du GateKeeper Evo
- NO** Merknad - GateKeeper Evo Stor avbildet
- PT** Nota - Imagem grande do GateKeeper Evo
- RU** Примечание — на рисунке GateKeeper Evo, большой
- IT** Nota - GateKeeper Evo illustrazione grande
- PL** Uwaga: przedstawiony bagażnik GateKeeper Evo, duży
- CS** Poznámka - GateKeeper Evo Velký obrázek
- SK** Poznámka - na obrázku je zariadenie GateKeeper Evo Large
- NL** Opmerking - GateKeeper Evo Large in afbeeldingen
- SV** Obs! GateKeeper Evo Stor bild
- DK** Bemærk: På billedet vises GateKeeper Evo Large.
- UA** Примітка — на малюнку GateKeeper Evo, великий
- FI** Huomaa - Kuvassa GateKeeper Evo Large

**EN MAX 25 kg per bike per cradle.**

**GateKeeper Evo, Large: Up to 6 bikes intended for full-size utes with tailgates 157.5 cm or wider.**

**GateKeeper Evo, Medium: Up to 5 bikes intended for mid and full-size utes with tailgates 155 cm or less.**

**NOTE: Retractable tonneau covers reduce width and may require a medium pad on full-sized utes.**

**ES Máximo 25 kg por bicicleta en cada soporte.**

GateKeeper Evo, grande: Hasta 6 bicicletas, apto para pick-up grandes con puerta trasera de 157.5 cm, o más anchas.

GateKeeper Evo, mediano: Hasta 5 bicicletas, apto para pick-up medianas o grandes con contrapuerta trasera de 155 cm, o más angostas.

**NOTA:** Debido a que las cubiertas deslizables reducen el ancho de la puerta trasera, es posible que en las pick-up grandes deba utilizarse un protector mediano.

**NO Maks 25 kg per sykkel per holder.**

GateKeeper Evo, Stor: Opptil 6 sykler beregnet varebiler i full størrelse med bakdører på 157.5 cm eller bredere.

GateKeeper Evo, Medium: Opptil 5 sykler beregnet for varebiler i middels eller full størrelse med bakdører på 155 cm eller mindre.

**MERK:** Uttrekkbare tonneau-deksler reduserer bredden og kan kreve en middels pute på varebiler.

**RU Вес велосипеда максимум 25 кг на на один захват.**

GateKeeper Evo, большой: до 6 велосипедов, предназначен для полноразмерных пикапов с задним бортом 157,5 см (62 дюйма) или шире.

GateKeeper Evo, средний: до 5 велосипедов, предназначен для средне- и полноразмерных пикапов с задним бортом 155 см (61 дюйм) или меньше.

**ПРИМЕЧАНИЕ.** Выдвижная крышка багажника уменьшает ширину, в результате чего на полноразмерных пикапах может потребоваться подкладка среднего размера.

**DE Max. 25 kg pro Fahrrad und Halterung.**

GateKeeper Evo, Groß: Bis zu 6 Fahrräder, geeignet für große Pick-ups mit Heckklappen von 157.5 cm (62") oder breiter.

GateKeeper Evo, Mittel: Bis zu 5 Fahrräder, geeignet für mittelgroße und große Pick-ups mit Heckklappen von 155 cm (61") oder weniger.

**HINWEIS:** Versenkbare Tonneau-Abdeckungen verringern die Breite und können bei großen Pick-ups ein Mittelpad erfordern.

**FR Vélo de 25 kg max. par support.**

GateKeeper Evo grand : jusqu'à 6 vélos ; conçu pour les camionnettes pleine grandeur avec abattant de 157.5 cm (62 po) ou plus.

GateKeeper Evo moyen : jusqu'à 5 vélos ; conçu pour les camionnettes moyennes ou pleine grandeur avec abattant de 155 cm (61 po) ou moins.

**REMARQUE :** étant donné qu'un couvre-caisse pliant réduit la largeur disponible, il est possible qu'il faille installer un GateKeeper Evo moyen sur une camionnette pleine grandeur.

**PT Máx. 25 kg por bicicleta por suporte.**

GateKeeper Evo, grande: capacidade para até 6 bicicletas em pick-ups de grande dimensão com porta traseira de 62 pol. (157.5 cm) ou mais.

GateKeeper Evo, médio: capacidade para até 5 bicicletas em pick-ups de grande e média dimensão com porta traseira de 61 pol. (155 cm) ou menos.

**NOTA:** as coberturas para bagageira retráteis reduzem a largura e poderão necessitar de almofadas médias em pick-ups de grande dimensão.

**IT Max 25 kg per bicicletta per supporto.**

GateKeeper Evo, grande: Fino a 6 biciclette destinate ai SUV di grandi dimensioni con portellone posteriore da 157.5 cm o più largo.

GateKeeper Evo, intermedio: fino a 5 biciclette destinate ai SUV di medie e grandi dimensioni con portellone posteriore di 155 cm o meno.

**NOTA:** Le coperture protettive retrattili riducono la larghezza e possono richiedere un'imbottitura media sui SUV di grandi dimensioni.

**PL** Maks. 25 kg na rower na mocowanie.

GateKeeper Evo, duży: do sześciu rowerów w przypadku pełnowymiarowych pick-upów z klapami o szerokości co najmniej 157.5 cm.

GateKeeper Evo, średni: do pięciu rowerów w przypadku średnich i pełnowymiarowych pick-upów z klapami o szerokości do 155 cm.

**UWAGA:** chowane pokrywy skrzyni ładunkowej zmniejszają jej szerokość. W takim przypadku trzeba zastosować średni bagażnik nawet w pełnowymiarowych pick-upach.

**SK** Maximálne 25 kg na bicykel na kolísku.

GateKeeper Evo Large: až 6 bicyklov pre terénne pikapy plnej veľkosti so šírkou zadných výklopných dverí 157.5 cm (62") alebo viac.

GateKeeper Evo Medium: až 5 bicyklov pre terénne pikapy strednej a plnej veľkosti so šírkou zadných výklopných dverí 155 cm (61") alebo menej.

**POZNÁMKA:** Zaťahovacie kryty tonneau znižujú šírku a pri pikapoch plnej veľkosti môže byť potrebná stredná podložka.

**SV** Max. 25 kg per cykel per stativ.

GateKeeper Evo, Stor: Avsedda för stora pickuper som har flak från 157.5 cm. Lastar upp till 6 cyklar.

GateKeeper Evo, Medium: Avsedd för medelstora och stora pickuper med flak mindre eller lika med 155 cm. Lastar upp till 5 cyklar.

**OBS!** Infällbara tonneau-omslag minskar bredden och kan kräva en medelstor ställning på stora pickuper.

**UA** Вага велосипеда максимум 25 кг на один захоп.

GateKeeper Evo, великий: до 6 велосипедів, призначений для повнорозмірних пікапів із заднім бортом 62 дюйми або ширше.

GateKeeper Evo, середній: до 5 велосипедів, призначений для середньо- та повнорозмірних пікапів із заднім бортом 61 дюйм або менше.

**ПРИМІТКА.** Висувні кришки багажника зменшують ширину, внаслідок чого на повнорозмірних пікапах може знадобитися підкладка середнього розміру.

**CS** Max. 25 kg na kolo na kolébku.

GateKeeper Evo, velký: Až 6 kol pro terénní pick-upy plné velikosti se šířkou zadních výklopných dveří 157,5 cm nebo větší.

GateKeeper Evo, střední: Až 5 kol pro terénní pick-upy střední nebo plné velikosti se šířkou zadních výklopných dveří 155 cm nebo menší.

**POZNÁMKA:** Stahovací kryty tonneau zmenšují šířku, a proto u nich může být zapotřebí střední podložka pro pick-upy plné velikosti.

**NL** Max 25 kg per fiets per drager.

GateKeeper Evo, Large: Ruimte voor 6 fietsen, bedoeld voor full-size pick-uptrucks met een achterklep van 157,5 cm of breder.

GateKeeper Evo, Medium: Ruimte voor 5 fietsen, bedoeld voor mid- en full-size pick-uptrucks met een achterklep van 155 cm of smaller.

**OPMERKING:** Intrekbare laadbakafdekkingen zorgen voor een smallere breedte. Daarom hebben full-size pick-uptrucks mogelijk een medium onderlegger nodig.

**DK** Maks. 25 kg. pr. cykel pr. bøjle.

GateKeeper Evo Large: op til 6 cykler, beregnet til store pickups med bagklapper på 157.5 cm eller bredere.

GateKeeper Evo Medium: op til 5 cykler, beregnet til mellemstore eller store pickups med bagklapper på 155 cm eller mindre.

**BEMÆRK:** Sammentrækkelige tonneau-afdækninger reducerer bredden og kan kræve anvendelse af en mellemstor pude på store pickups.

**FI** Enint. 25 kg per kannatin.

GateKeeper Evo, suuri: Enintään kuusi polkupyörää täysikokoisiin lava-autoihin, joiden takalaidan leveys on 157.5 cm tai suurempi.

GateKeeper Evo, keskikokoinen: Enintään kuusi polkupyörää keski- ja täysikokoisiin lava-autoihin, joiden takalaidan leveys on 155 cm tai pienempi.

**HUOMAA:** Sisäänvedettävät katteet kaventavat leveyttä ja voivat vaatia keskikokoisen suojan täysikokoisiin lava-autoihin.

**1**

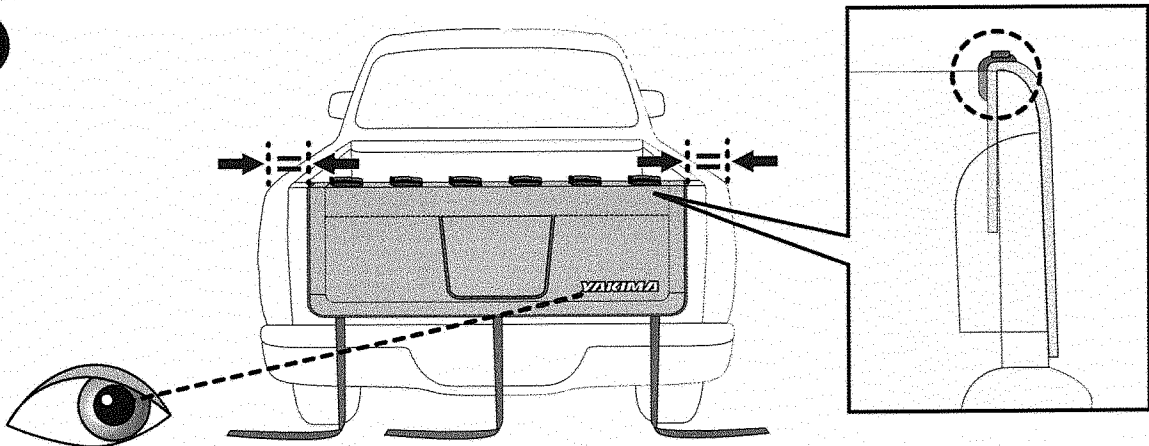

**2**

**EN ROUTE THE STRAPS UNDER THE TAILGATE**

**ES** PASE LAS CORREAS POR DEBAJO DE LA COMPUERTA TRASERA

**NO** FØR STROPPENE UNDER BAKDØREN

**RU** ПРОПУСТИТЕ РЕМЕШКИ ПОД ЗАДНИМ БОРТОМ

**PL** POPROWADŹ PASY POD KLAPĄ

**SK** PREVEĎTE POPRUHY POPOD ZADNÉ VÝKLOPNÉ DVERE

**SV** DRA REMMARNÄ UNDER FLAKET

**UA** ПРОПУСТИТЬ РЕМІНЦІ ПІД ЗАДНІМ БОРТОМ

**DE** FÜHREN SIE DIE GURTE UNTER DER HECKKLAPPE HINDURCH

**FR** PASSER LES SANGLES SOUS L'ABATTANT

**PT** PASSAR AS CORREIAS POR BAIXO DA PORTA TRASEIRA

**IT** INSTRADARE LE CINGHIE SOTTO IL PORTELLONE

**CS** PROVLÉKNĚTE POPRUHY POD DVEŘMI

**NL** LEID DE RIEMEN ONDER DE ACHTERKLEP

**DK** FØR STROPPENE IND UNDER BAGKLAPPEN

**FI** VEDÄ HIHNAT PERÄLAIDAN ALTA

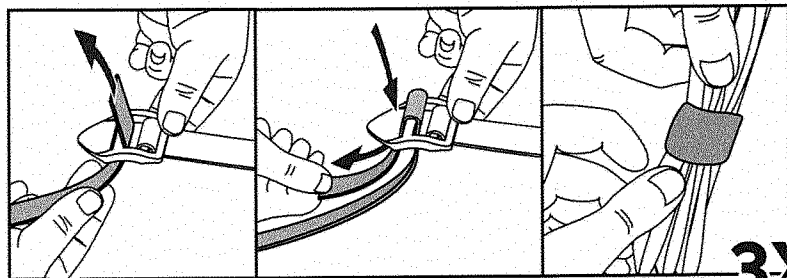
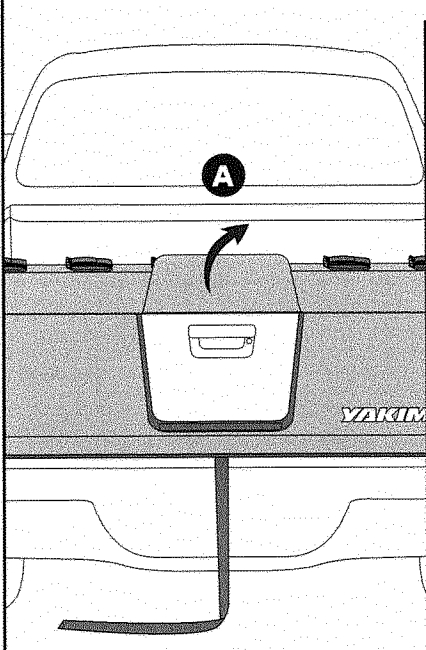

**B**

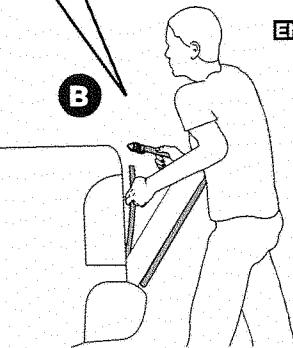

**EN** B1. Use your body to pin GateKeeper Evo against the tailgate to keep it in place and partially open the gate.

B2. Being careful not to pinch your hands, feed the straps through the gap at the bottom of the tailgate. Make sure to slide the strap bands through with them.

B3. Route the straps through the buckle as shown.

B4. Align the cradles so the panel fold lines up with the inner edge of the tailgate.

B5. Fully tighten the straps and fold excess strap into the bands as shown.

**DE** B1. Drücken Sie den GateKeeper Evo mit Ihrem Körper gegen die Heckklappe, um ihn in Position zu halten und die Tür teilweise zu öffnen.

B2. Seien Sie vorsichtig, damit Sie sich nicht die Hände einklemmen, und führen Sie die Gurte durch den Spalt an der Unterseite der Heckklappe. Sorgen Sie dafür, dass die Gurtbänder mit durchgeschoben werden.

B3. Führen Sie die Gurte wie gezeigt durch die Schnalle.

B4. Richten Sie die Haltevorrichtungen so aus, dass der Falz der Platte mit der Innenkante der Heckklappe übereinstimmt.

B5. Ziehen Sie die Gurte vollständig fest und falten Sie den überschüssigen Gurt wie gezeigt in die Bänder.

**ES** B1. Utilice su cuerpo para mantener inmovilizado el GateKeeper Evo contra la puerta trasera y abra parcialmente a esta última.

B2. Con cuidado de que sus manos no queden aprisionadas, pase las correas por el hueco de la parte inferior de la puerta trasera. Asegúrese de que las bandas de las correas se deslicen con ellas.

B3. Pase las correas a través de las hebillas, como se muestra.

B4. Alinee las cunas de apoyo de manera tal que el pliegue del panel quede alineado con el borde interior de la compuerta trasera.

B5. Apriete completamente las correas y pliegue el excedente en las bandas, como se muestra.

- FR** B1. Appuyer la poitrine contre le GateKeeper Evo pour le maintenir en place et ouvrir l'abattant partiellement.  
 B2. En faisant attention de ne pas se coincer les doigts, enfiler les sangles dans l'interstice au bas de l'abattant. Veiller à faire passer les ganses.  
 B3. Enfiler les sangles dans les boucles tel qu'illustré.  
 B4. Aligner les berceaux de manière que les plis de la toile soient alignés avec le rebord intérieur de l'abattant.  
 B5. Serrer les sangles complètement et replier leur excédent dans leur ganse tel qu'illustré.

- PT** B1. Pressione o GateKeeper Evo contra a porta traseira com o seu corpo para mantê-lo no lugar e abra parcialmente a porta.  
 B2. Com cuidado para não apertar as mãos, passe as correias pela abertura na parte inferior da porta traseira. Certifique-se de que também passa as fitas das correias.  
 B3. Passe as correias pela fivela, conforme ilustrado.  
 B4. Alinhe os suportes, para que a dobra do painel fique alinhada com a borda interna da porta traseira.  
 B5. Aperte devidamente as correias e prenda o excesso das correias nas fitas, conforme ilustrado.

- IT** B1. Usare il corpo per bloccare GateKeeper Evo contro il portellone per tenerlo in posizione e aprirlo parzialmente.  
 B2. Facendo attenzione a non schiacciarsi le mani, far passare le cinghie attraverso la fessura nella parte inferiore del portellone. Assicurarsi di far scorrere le fasce della cinghia con loro.  
 B3. Far passare le cinghie attraverso la fibbia come mostrato.  
 B4. Allineare le guide in modo che la piega del pannello sia in linea con il bordo interno del portellone.  
 B5. Stringere completamente le cinghie e piegare la cinghia in eccesso nelle bande come mostrato.

- CS** B1. Pak svým tělem natlačte GateKeeper Evo na zadní dveře, aby držel na svém místě, a částečně otevřete dveře.  
 B2. Opatrně, abyste si nepřiskřípli ruce, provlékněte popruhy mezerou pod zadními dveřmi. Ujistěte se, že jste společně s nimi provlékli i pásy okolo popruhů.  
 B3. Provlékněte popruhy přezkou, jak je znázorněno na obrázku.  
 B4. Propojte kolíčky, tak aby linie ohybu panelu byly v jedné linii s vnitřním okrajem zadních dveří.  
 B5. Popruhy dotáhněte a přehněte zbylý popruh do pásků, jak je znázorněno na obrázku.

- NL** B1. Druk de GateKeeper Evo met je lichaam tegen de achterklep om hem op zijn plaats te houden en open de achterklep gedeeltelijk.  
 B2. Leid de riemen door de spleet aan de onderkant van de achterklep en pas op dat je handen niet klem komen te zitten. Zorg dat je de riembanden ook door de spleet leidt.  
 B3. Leid de riemen door de gesp, zoals weergegeven.  
 B4. Lijn de steunen uit, zodat de vouwen van de onderlegger samenvallen met de binnenste rand van de achterklep.  
 B5. Trek de riemen strak aan en vouw de overtollige delen in de bandjes, zoals weergegeven.

- DK** B1. Åbn bagklappen delvist, mens du støtter den med din krop for at sikre, at din GateKeeper Evo ikke falder af.  
 B2. Mens du passer på, at dine hænder ikke kommer i klemme, skal du føre stropperne gennem sprækken under bagklappen. Sørg samtidig for også at føre stropperne sikringsbånd igennem sprækken.  
 B3. Før stropperne gennem spændet som vist.  
 B4. Juster bøjerne, sådan at panelfolden er på linje med bagklappens indre kant.  
 B5. Stram stropperne mest muligt, og saml overskydende stopper med sikringsbåndene som vist.

- FI** B1. Pidä GateKeeper Evo painollasi takalaitaa vasten ja avaa takalaitaa hieman.  
 B2. Varo käsiäsi ja pujota hihnät takalaidan alareuna raon läpi. Vedä hihnät kokonaan läpi.  
 B3. Pujota hihnät solkien läpi kuvan mukaisesti.  
 B4. Kohdista pitimet niin, että suojan taite on takalaidan sisäreunan kohdalla.  
 B5. Kiristä hihnän kokonaan ja taita ylimääräinen hihna takaisin soljen läpi (katso kuva).

- NO** B1. Bruk kroppen din til å feste GateKeeper Evo mot bakkdøren for å holde den på plass og åpne bakkdøren delvis.  
 B2. Pass på at du ikke klemmer hendene dine mens du fører stroppene gjennom åpningen nederst på bakkdøren. Sørg for å skyve stropbandene gjennom med dem.  
 B3. Før stroppene gjennom spennen som vist.  
 B4. Juster holderne slik at panelfolden er på linje med den indre kanten av bakkdøren.  
 B5. Stram stroppene helt og brett overflødig stropp inn i båndene som vist.

- RU** B1. С усилием прижмите GateKeeper Evo к заднему борту, чтобы удержать его на месте и частично откройте борт.  
 B2. Соблюдая осторожность, чтобы не прищемить руки, проденьте ремни через щель в нижней части заднего борта. Обязательно проденьте через нее ленты ремня.  
 B3. Протяните ремни через пряжку, как показано на рисунке.  
 B4. Выровняйте захваты так, чтобы сгиб панели совпадал с внутренним краем заднего борта.  
 B5. Туго затяните ремень и сложите лишнюю часть, как показано на рисунке.

- PL** B1. Używając ciała, dociśnij bagażnik GateKeeper Evo do klapy, aby podtrzymał go, i częściowo otwórz klapę.  
 B2. Zachowując ostrożność, aby nie przyciąć dłoni, poprowadź pasy przez szczelinę na dole klapy. Przeciągnij przez nią również opaski pasów.  
 B3. Przelóż pasy przez klamry, jak pokazano na rysunku.  
 B4. Wyrównaj mocowania rowerów, tak aby składana część uchwyty była zrównana z wewnętrzną krawędzią klapy.  
 B5. Zaciśnij pasy do oporu i złoż nadmiar pasów, używając opasek, jak pokazano na rysunku.

- SK** B1. Pomocou svojho tela pritlačte zariadenie GateKeeper Evo k zadným výklopným dverám, aby zostalo na mieste, a čiastočne otvorte dvere.  
 B2. Dávajte pozor, aby ste si neprivicikli ruky, a prestrčte popruhy cez medzeru v spodnej časti zadných výklopných dverí. Nezabudnite prestrčiť aj remienky popruhov.  
 B3. Prevedzte popruhy cez sponu tak, ako je znázornené na obrázku.  
 B4. Vyrovnajte kolísky tak, aby bola línia ohybu panelu zarovnaná s vnútorným okrajom zadných výklopných dverí.  
 B5. Dotiahnite popruhy a prebytočné popruhy zložte do pásov tak, ako je znázornené na obrázku.

- SV** B1. Tryck med din kropp GateKeeper Evo mot sidan på flaket för att hålla den på plats och öppna porten en aning.  
 B2. Var försiktig att inte klämma dina händer. Dra remmarna genom hålen i botten av flaket. Se till att remmarna träs igenom.  
 B3. Dra remmarna genom spännet enligt bilden.  
 B4. Justera fästena så att panelen viks i linje med flakets inre kant.  
 B5. Dra åt remmarna helt och vik in överskottsremmen i banden enligt bilden.

- UA** B1. Із зусиллям притисніть GateKeeper Evo до заднього борту, щоб утримати його на місці та частково відкрити борт.  
 B2. Будьте обережні, щоб не прищемити руки, протягніть ремені через щілину в нижній частині заднього борту. Обов'язково просуньте через неї стрічки ременя.  
 B3. Протягніть ремені через пряжку, як показано на малюнку.  
 B4. Вирівняйте захвати так, щоб згинання панелі співпадало з внутрішнім краєм заднього борту.  
 B5. Повністю затягніть ремень і складіть зайву частину, як показано на малюнку.

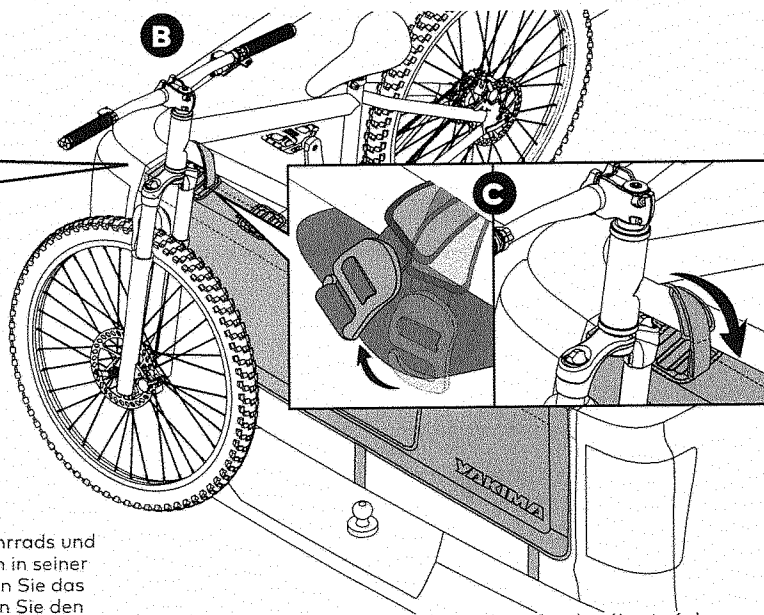
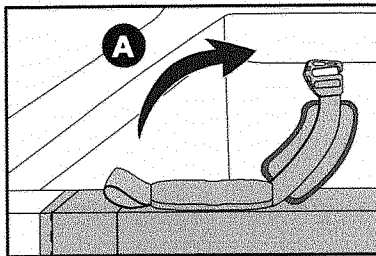
**3****EN LOAD YOUR FIRST BIKE****ES CARGUE LA PRIMERA BICICLETA****NO LAST DIN FØRSTE SYKKEL****RU УСТАНОВИТЕ ПЕРВЫЙ ВЕЛОСИПЕД****PL WŁÓŻ PIERWSZY ROWER****SK NALOŽTE PRVÝ BICYKEL****SV LASTA DIN FÖRSTA CYKEL****UA ВСТАНОВИТЬ ПЕРШИЙ ВЕЛОСИПЕД****DE LADEN MIT IHREM ERSTEN FAHRRAD****FR CHARGEMENT DU PREMIER VÉLO****PT COLOCAR A PRIMEIRA BICICLETA****IT CARICARE LA PRIMA BICICLETTA****CS NALOŽTE PRVNÍ KOLO****NL LAAD JE EERSTE FIETS****DK PÅLÆS DIN FØRSTE CYKEL****FI KUORMAA ENSIMMÄINEN PYÖRÄ**

**EN** C. Place the strap over the bike frame and adjust the length so the g-hook can be secured in its loop. Position the sliding pad to protect the frame and pull the strap tight to secure the bike.

**DE** C. Legen Sie den Gurt über den Rahmen des Fahrrads und stellen Sie die Länge so ein, dass der G-Haken in seiner Schlaufe befestigt werden kann. Positionieren Sie das Gleitpad zum Schutz des Rahmens und ziehen Sie den Gurt fest, um das Fahrrad zu sichern.

**ES** C. Pase la correa por el cuadro de la bicicleta y ajuste la longitud de manera tal que el gancho en G se pueda fijar a su bucle. Coloque la almohadilla deslizante para proteger el cuadro y tire firmemente de la correa para que la bicicleta quede bien asegurada.

**NO** C. Plasser stroppen over sykkelrammen og juster lengden slik at g-kroken kan festes i løkken. Plasser glideputen for å beskytte rammen og trekk stroppen stramt for å sikre sykkel.

**RU** C. Наденьте ремешок на раму велосипеда и отрегулируйте длину так, чтобы G-образный крючок можно было закрепить в петле. Расположите скользящую подкладку, чтобы защитить раму, и туго затяните ремешок, чтобы зафиксировать велосипед.

**PL** C. Przelóż pasek nad ramą roweru i dostosuj długość, tak aby można było włożyć zaczep do jego pętli. Ustaw przesuwana podszkłę, aby zabezpieczyć ramę roweru i zaciśnij pasek, aby zamocować rower.

**SK** C. Umiestnite popruh na rám bicykla a upravte jeho dĺžku tak, aby sa g-hák dal upevniť v slučke. Umiestnite posuvnú podložku tak, aby chránila rám, a dotiahnite popruh, aby bol bicykel zaistený.

**SV** C. Placera remmen över cykelramen och justera längden så att g-kroken kan säkras i sin ögla. Placera glidplattan som skydd mot ramen och dra åt remmen ordentligt för att säkra cykeln.

**UA** C. Надягніть ремінець на раму велосипеда й відрегулюйте довжину так, щоб G-подібний гачок можна було закріпити в петлі. Розташуйте рухому підкладку, щоб захистити раму, і туго затягніть ремінець, щоб зафіксувати велосипед.

**FR** C. Passer la sangle par-dessus le cadre du vélo et régler sa longueur de manière à pouvoir enfiler le crochet en G dans sa ganse. Mettre la garniture coulissante en place pour protéger le cadre et serrer la sangle pour immobiliser le vélo.

**PT** C. Coloque a correia sobre a estrutura da bicicleta e ajuste o comprimento, de modo a que o gancho em G fique preso na sua presilha. Posicione a almofada deslizante de modo a proteger a estrutura e puxe firmemente a correia para prender a bicicleta.

**IT** C. Posizionare la cinghia sul telaio della bicicletta e regolare la lunghezza in modo che il gancio possa essere fissato nel suo anello. Posizionare il cuscinetto scorrevole per proteggere il telaio e tirare la cinghia per fissare la bicicletta.

**CS** C. Umístěte popruh přes rám kola a upravte délku, aby bylo možné umístit „g“ hák do příslušného oka. Umístěte posuvnou podložku, tak aby chránila rám, a pevně dotáhněte popruh, aby bylo kolo zajištěné.

**NL** C. Trek de riem over het frame van de fiets en pas de lengte aan zodat je de g-haak aan zijn lus kan bevestigen. Verschuif de onderlegger zodat het frame is beschermd en trek de riem aan om de fiets op zijn plaats te houden.

**DK** C. Placer stoppen over cykelstellet, og juster længden, sådan at g-kroen kan sikres i sin løkke. Placer glideputen, så den beskytter stellet, og stram stoppen til for at sikre cyklen.

**FI** C. Vedä hihna pyörän rungon yli ja säädä pituus niin, g-koukku voidaan kiinnittää silmukkaansa. Säädä liukuva kannatin rungon suojaaksi ja vedä hihna kireäksi.

4

**EN LOAD YOUR REMAINING BIKES****ES CARGUE LAS BICICLETAS RESTANTES****NO LAST INN DINE RESTERENDE SYKLER****RU УСТАНОВИТЕ ОСТАЛЬНЫЕ ВЕЛОСИПЕДЫ****PL WŁÓŻ POZOSTAŁE ROWERY****SK NALOŽTE ZVYŠNÉ BICYKLE****SV LASTA DINA RESTERENDE CYKLAR****UA ВСТАНОВІТЬ ІНШІ ВЕЛОСИПЕДИ**

- EN**
- Load remaining bikes from left to right.
  - Rotate pedals and position bikes to avoid contact.
  - Secure each bike by hooking the g-hook in its loop and tightening the strap.
  - Double check each bike is secure and retighten the straps as necessary.

- DE**
- Laden Sie die restlichen Fahrräder von links nach rechts.
  - Drehen Sie die Pedale und positionieren Sie die Fahrräder so, dass ein Kontakt vermieden wird.
  - Sichern Sie jedes Fahrrad, indem Sie den G-Haken in die Schlaufe einhaken und den Gurt festziehen.
  - Prüfen Sie nochmals, ob jedes Fahrrad sicher ist, und ziehen Sie die Gurte bei Bedarf nach.

- ES**
- Cargue las bicicletas restantes de izquierda a derecha.
  - Gire los pedales y posicione las bicicletas de manera tal que no se toquen.
  - Fije el gancho en G en su bucle y ajuste la correa para asegurar cada una de las demás bicicletas.
  - Verifique dos veces que cada bicicleta está bien asegurada y, si es necesario, vuelva a apretar las correas.

- NO**
- Last gjenværende sykler fra venstre til høyre.
  - Roter pedalene og plasser syklene for å unngå kontakt.
  - Sikre hver sykkel ved å hekte g-kroken i løkken og stramme stroppen.
  - Dobbeltsekk at hver sykkel er sikker og stram stroppene etter behov.

- RU**
- Установите оставшиеся велосипеды слева направо.
  - Поверните педали и установите велосипеды так, чтобы они не соприкасались.
  - Закрепите каждый велосипед, зацепив G-образный крючок за петлю и затянув ремень.
  - Дважды проверьте надежность крепления каждого велосипеда и при необходимости подтяните ремни.

- PL**
- Włóż pozostałe rowery, dokładając je od strony lewej do prawej.
  - Obracaj pedały i ustawiaj rowery, tak aby się nie stykały.
  - Zamocuj każdy rower, używając zaczepu i jego pętli, a następnie zacisnij pasek.
  - Ponownie sprawdź, czy każdy rower jest zamocowany prawidłowo, a następnie zacisnij paski w razie potrzeby.

- SK**
- Zvyšné bicykle nakladajte zľava doprava.
  - Otočte pedále a umiestnite bicykle tak, aby nedošlo ku kontaktu.
  - Zabezpečte každý bicykel zaháknutím g-háku do slučky a dotiahnutím popruhu.
  - Dôkladne skontrolujte, či je každý bicykel bezpečne upevnený, a v prípade potreby dotiahnite popruhy.

- SV**
- Lasta de resterande cyklarna från vänster till höger.
  - Roterar pedaler och placera cyklarna för att undvika kontakt.
  - Säkra varje cykel genom att haka fast g-kroken i slingan och dra åt remmen.
  - Dubbelkolla att varje cykel är säkrad och dra åt remmarna en gång till som extra kontroll.

- UA**
- Встановіть велосипеди, що залишилися, зліва направо.
  - Поверніть педали та встановіть велосипеди так, щоб вони не стикалися.
  - Закріпіть кожен велосипед, зачепивши G-подібний гачок за петлю та затягнувши ремінь.
  - Двічі перевірте надійність кріплення кожного велосипеда та, за потреби, підтягніть реміні.

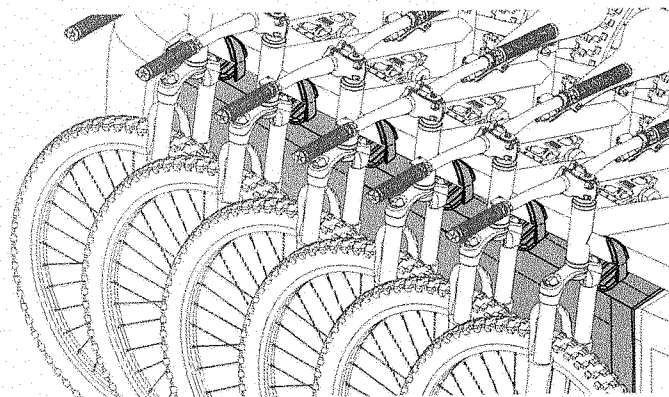
**DE LADEN IHRER RESTLICHEN FAHRRÄDER****FR CHARGEMENT DES AUTRES VÉLOS****PT COLOCAR AS RESTANTES BICICLETAS****IT CARICARE LE BICICLETTE RIMANENTI****CS NALOŽTE ZBÝVAJÍCÍ KOLA****NL LAAD DE RESTERENDE FIETSEN****DK PÅLÆS DINE RESTERENDE CYKLER****FI KUORMAA LOPUT PYÖRÄT**

- FR**
- Charger les autres vélos de la gauche vers la droite.
  - Tourner les pédales et placer les vélos de manière à éviter les contacts.
  - Immobiliser chaque vélo en accrochant le crochet en G dans sa ganse et en serrant la sangle.
  - Vérifier une nouvelle fois que chaque vélo est bien arrimé et retendre les sangles si nécessaire.

- PT**
- Coloque as restantes bicicletas da esquerda para a direita.
  - Rode os pedais e posicione as bicicletas para evitar o contacto.
  - Prenda cada bicicleta prendendo o gancho em G na sua presilha e apertando a correa.
  - Verifique duas vezes se cada bicicleta está bem presa e, se necessário, volte a apertar as correias.

- IT**
- Caricare le biciclette rimanenti da sinistra a destra.
  - Ruotare i pedali e posizionare le biciclette per evitare il contatto.
  - Fissare ogni bicicletta agganciando il gancio a g nel suo anello e stringendo la cinghia.
  - Controllare due volte che ogni bicicletta sia fissata e stringere le cinghie se necessario.

- CS**
- Naložte zbývající kola ve směru zleva doprava.
  - Pootočte pedály a umístěte kola tak, aby nedošlo ke kontaktu.
  - Zajistěte všechna kola zasunutím „g“ háku do příslušných smyček a dotažením popruhů.
  - Důkladně zkontrolujte, že jsou všechna kola zajištěná, a podle potřeby dotáhněte popruhy.

- NL**
- Laad de resterende fietsen van links naar rechts.
  - Draai de pedalen en plaats de fietsen zo dat ze elkaar niet aanraken.
  - Maak elke fiets vast door de g-haak aan zijn lus te bevestigen en de riem aan te trekken.
  - Controleer nogmaals of elke fiets stevig vastzit en trek indien nodig de riemen aan.

- DK**
- Pålæs de resterende cykler fra venstre mod højre.
  - Drej pedalerne og placer cyklerne, sådan at de ikke kommer i kontakt med hinanden.
  - Fastgør hver cykel ved at sikre g-krogene i deres løkker og stramme stopperne til.
  - Dobbelttjek, at hver cykel er sikkert fastgjort, og stram stopperne til efter behov.

- FI**
- Kuormaa loput pyörät vasemmalta oikealle.
  - Pyöritä polkimia ja sijoita pyörät kosketuksen välttämiseksi.
  - Varmista jokainen pyörä kiinnittämällä g-koukku silmukkaan ja kiristä hihna.
  - Tarkista jokaisen pyörän kiinnitys ja kiristä hihnoja tarvittaessa.







**UNLOADING • DEMONTAGE • DESCARGA • DÉCHARGEMENT • LOSSING • DESCARGA • РАЗГРУЗКА • SCARICO  
ROZŁADUNEK • VYLOŽENÍ • VYLOŽENIE • LOSSEN • AVMONTERING • LOSSEN • РОЗВАХТАЖЕННЯ • PURKAA**

- EN**
- First, unload the last bike loaded.
  - Release the g-hook and strap securing the bike.
  - Carefully lift the bike up and away from other bikes or the bed of your ute.
  - Resecure the cradle straps when not in use.
- ES**
- Descargue primero la última bicicleta que cargó.
  - Afloje el gancho en G y la correa que sujeta la bicicleta.
  - Levante con cuidado la bicicleta y aléjela de las otras o de la caja de la pick-up.
  - Vuelva a asegurar las correas de las cunas de apoyo cuando no las utilice.
- NO**
- Først laster du ut den siste sykkelen som ble lastet inn.
  - Slipp g-kroken og stroppen som fester sykkelen.
  - Løft sykkelen forsiktig opp og vekk fra andre sykler eller lasteflaten til varebilen.
  - Fest holderstroppene igjen når de ikke er i bruk.
- RU**
- Сначала снимите последний установленный велосипед.
  - Освободите G-образный крючок и ремень, фиксирующий велосипед.
  - Осторожно поднимите велосипед вверх, не зацепив другие велосипеды или кузов вашего пикапа.
  - Зафиксируйте ремни захвата, если они не используются.
- PL**
- Najpierw zdejmij rower, który został włożony jako ostatni.
  - Zwolnij zaczep i pasek mocujący rower.
  - Ostrożnie podnieś rower, odsuwając go od innych rowerów i skrzyni pick-upa.
  - Zamocuj paski uchwytów, jeżeli mocowanie nie jest używane.
- SK**
- Najprv vyložte posledný naložený bicykel.
  - Uvoľnite g-hák a popruh upevňujúci bicykel.
  - Opatrne zdvihnite bicykel a presuňte ho od ostatných bicyklov alebo od korbý pikapu.
  - Keď sa kolíska nepoužíva, zaisťte popruhy.
- SV**
- Lossa först den cykel som lastades sist.
  - Lossa g-kroken och remmen som säkrar cykeln.
  - Lyft upp cykeln försiktigt och bort från de andra cyklarna eller fästet i din pickup.
  - Förvara remmarna till ställningen säkert när de inte används.
- UA**
- Спочатку зніміть останній встановлений велосипед.
  - Звільніть G-подібний гачок та ремінь, що фіксує велосипед.
  - Обережно підніміть велосипед угору, не зачепивши інші велосипеди або кузов вашого пікапа.
  - Зафіксуйте ремні захвату, якщо вони не використовуються.
- DE**
- Entladen Sie zuerst das zuletzt geladene Fahrrad.
  - Lösen Sie den G-Haken und den Gurt, mit dem das Fahrrad gesichert ist.
  - Heben Sie das Fahrrad vorsichtig an und entfernen Sie es von anderen Fahrrädern oder der Ladefläche Ihres Pick-ups.
  - Befestigen Sie die Gurte der Halterung wieder, wenn sie nicht benutzt werden.
- FR**
- Décharger en premier le vélo chargé le dernier.
  - Dégager le crochet en G et la sangle qui retiennent le vélo.
  - Soulever le vélo délicatement en l'éloignant des autres vélos et de la caisse de la camionnette.
  - Rattacher les sangles des berceaux quand elle ne servent pas.
- PT**
- Primeiro, retire a bicicleta que foi colocada em último lugar.
  - Solte o gancho em G e a correia que está a prender a bicicleta.
  - Levante a bicicleta cuidadosamente e afaste-a das outras bicicletas ou da caixa da sua pick-up.
  - Volte a prender as correias do suporte se não estiverem a ser utilizadas.
- IT**
- Per prima cosa, scaricare l'ultima bicicletta caricata.
  - Rilasciare il gancio a g e la cinghia di fissaggio della bicicletta.
  - Sollevare con attenzione la bicicletta e allontanarla dalle altre o dal pianale del SUV.
  - Fissare nuovamente le cinghie della guida quando non sono in uso.
- CS**
- Nejprve vyložte kolo, které jste nakládali jako poslední.
  - Vysuňte „g“ hák a popruh zajišťující kolo.
  - Opatrně zvedejte kolo směrem nahoru a pryč od ostatních kol nebo od korbý pick-upu.
  - Na dobu, kdy nebudou popruhy kolébek používány, je znovu zajištěte.
- NL**
- Verwijder als eerste de fiets die je als laatste hebt geladen.
  - Maak de g-haak en de riem los waarmee de fiets is bevestigd.
  - Til de fiets voorzichtig op en weg van de andere fietsen of de laadbak van je pick-uptruck.
  - Maak de steunriemen vast wanneer ze niet worden gebruikt.
- DK**
- Start med at aflæsse den cykel, som sidst blev pålæst.
  - Frigør g-krogen og stroppe, som sikrer cyklen.
  - Løft forsigtigt den første cykel op og væk fra de andre cykler og pickup-laddet.
  - Sørg for, at bøjlestropperne ikke hænger frit, når de ikke er i brug.
- FI**
- Nosta viimeksi kuormattu pyörä ensimmäisenä pois.
  - Irrota g-koukku ja hihna.
  - Nosta pyörä varovasti koskettamatta muita pyöriä tai lava-auton lavaa.
  - Kiinnitä käyttämättömät hihnat.

**REMOVAL • ABMONTIEREN • DESMONTAJE • DÉPOSE • FJERNING • REMOÇÃO • УДАЛЕНИЕ • RIMOZIONE • USUNIĘCIE  
ODSTRANĚNÍ • ODSTRÁNENIE • VERWIJDERING • AVMONTERING • FJERNELSE • ДЕМОНТАЖ • POISTAMINEN**

- EN**
- Unload your bikes.
  - Release each of the 3 straps securing the GateKeeper Evo to the tailgate.
  - Open the tailgate access flap and open the tailgate.
  - Remove the GateKeeper Evo from your ute.
- ES**
- Descargue las bicicletas.
  - Afloje cada una de las 3 correas que aseguran el GateKeeper Evo a la puerta trasera.
  - Levante la solapa que da acceso a la maneta de la puerta trasera y abra a esta última.
  - Retire el GateKeeper Evo de la camioneta.
- NO**
- Last ut sykkle.
  - Slipp hver av de 3 stroppene som fester GateKeeper Evo til bakdøren.
  - Åpne bakdørens tilgangsklaff og åpne bakluken.
  - Fjern GateKeeper Evo fra varebilen din.
- RU**
- Снимите все велосипеды.
  - Освободите каждый из 3 ремней, которыми GateKeeper Evo крепится к заднему борту кузова.
  - Откройте крышку для доступа к заднему борту и откройте его.
  - Снимите GateKeeper Evo с вашего пикапа.
- PL**
- Zdejmij swoje rowery.
  - Zwolnij trzy pasy mocujące bagażnik GateKeeper Evo do klapy.
  - Otwórz klapę dostępu do klamki klapy i otwórz klapę.
  - Wyjmij GateKeeper Evo z pick-upa.
- SK**
- Vložte bicykle.
  - Uvoľnite každý z 3 popruhov, ktorými je zariadenie GateKeeper Evo pripevnené k zadným výklopným dverám.
  - Uvoľnite kľučku zadných výklopných dverí a otvorte ich.
  - Odstráňte zariadenie GateKeeper Evo z pikapu.
- SV**
- Lasta av cyklarna.
  - Lossa var och en av de tre remmar som spänner fast GateKeeper Evo mot flaket.
  - Öppna lemmen till flaket och öppna sedan sedan flaket.
  - Demontera GateKeeper Evo från din pickup.
- UA**
- Зніміть усі велосипеди.
  - Звільніть кожен із трьох ременів, якими GateKeeper Evo кріпиться до заднього борту кузова.
  - Відкрийте кришку для доступу до заднього борту та відкрийте його.
  - Зніміть GateKeeper Evo з вашого пікапа.
- DE**
- Ausladen Ihrer Fahrräder.
  - Lösen Sie jeden der 3 Gurte, mit denen der GateKeeper Evo an der Heckklappe befestigt ist.
  - Öffnen Sie die Zugangsklappe der Heckklappe und öffnen Sie die Heckklappe.
  - Entfernen Sie den GateKeeper Evo von Ihrem Pick-up.
- FR**
- Décharger les vélos.
  - Détacher les trois sangles qui retiennent le GateKeeper Evo à l'abattant.
  - Ouvrir le rabat d'accès et ouvrir l'abattant.
  - Déposer le GateKeeper Evo de la camionnette.
- PT**
- Retire as suas bicicletas.
  - Solte cada uma das 3 correias segurando o GateKeeper Evo na porta traseira.
  - Abra o acesso da porta traseira e abra a porta traseira.
  - Remova o GateKeeper Evo da sua pick-up.
- IT**
- Scaricare le biciclette.
  - Sganciare ciascuna delle 3 cinghie che fissano il GateKeeper Evo al portellone.
  - Aprire lo sportello di accesso al portellone e aprirlo.
  - Rimuovere il GateKeeper Evo dal SUV.
- CS**
- Vložte kola.
  - Povolte všechny tři popruhy připevňující GateKeeper Evo k zadním dveřím.
  - Uvolněte kliku výklopných zadních dveří a otevřete dveře.
  - Odmontujte GateKeeper Evo z pick-upu.
- NL**
- Verwijder je fietsen.
  - Maak de 3 riemen los waarmee de GateKeeper Evo aan de achterklep is bevestigd.
  - Open de flap om toegang tot de achterklep te krijgen en open de achterklep.
  - Haal de GateKeeper Evo uit de pick-uptruck.
- DK**
- Aflæs dine cykler.
  - Løsn hver af de 3 stropper, som fastgør din GateKeeper Evo til bagklappen.
  - Åbn flappen, der dækker bagklappens håndtag, og åbn derefter bagklappen.
  - Afmonter din GateKeeper Evo fra din pickup.
- FI**
- Nosta pyörät pois.
  - Avaa kolme hihnaa, jotka pitävät GateKeeper Evon paikallaan takalaidassa.
  - Avaa takalaidan suojaläppä ja takalaita.
  - Poista GateKeeper Evo lava-autosta.

**SAFETY INSTRUCTIONS • SICHERHEITSHINWEISE • INSTRUCCIONES DE SEGURIDAD • INSTRUCTIONS DE SECURITE  
SIKKERHETSINFORMASJON • INSTRUÇÕES DE SEGURANÇA • ИНСТРУКЦИЯ ПО БЕЗОПАСНОСТИ • ISTRUZIONI DI SICUREZZA  
INSTRUKCJE BEZPIECZEŃSTWA • BEZPEČNOSTNÍ POKYNY • BEZPEČNOSTNÉ POKYNY • VEILIGHEIDSIINSTRUCTIES  
SÄKERHETSANVISNINGAR • SIKKERHEDSINSTRUKTIONER • ІНСТРУКЦІЇ БЕЗПЕКИ • TURVALLISUUSOHJEET**

- EN**
- E-bikes and heavier bikes must use caution to prevent damage to vehicle and/or bike.
  - When travelling long distances, on windy, bumpy or gravel roads, add extra anchor points for additional bike safety. This product alone cannot prevent damage to bike or vehicle if bikes are not secured properly.
  - It is the users responsibility to ensure both bike and vehicle is able to be used with this product in a safe manner and to prevent damage to either vehicle and/or bike.

- ES**
- Se debe tener más cuidado con las bicicletas eléctricas o aquellas que son más pesadas con el fin de evitar daños en las bicicletas o el propio vehículo.
  - Es conveniente añadir puntos de anclaje adicionales para aportar más seguridad a las bicicletas en viajes de larga distancia o por carreteras en las que abundan los baches, las curvas o la gravilla. Este producto por sí solo no puede evitar daños en las bicicletas ni en el vehículo si las bicicletas no se aseguran correctamente.
  - El usuario es responsable de asegurarse de que tanto las bicicletas como el vehículo se usen de manera segura con este producto para evitar daños en las bicicletas o el propio vehículo.

- NO**
- ELSYKLER OG TYNGRE SYKLER MÅ UTVISE FORSIKTIGHET FOR Å FORHINDRE SKADE PÅ KJØRETØY OG/ELLER SYKKEL.
  - Når du reiser lange avstander, på vindfulle, humpete eller grusdekte veier, legg til ekstra ankerpunkter for bedre sykkelsikkerhet. Dette produktet alene kan ikke forhindre skade på sykkel eller kjøretøy hvis sykkelen ikke er ordentlig sikret.
  - Det er brukerens ansvar å sørge for at både sykkel og kjøretøy kan brukes med dette produktet på en sikker måte og for å forhindre skade på enten kjøretøy og/eller sykkel.

- RU**
- При транспортировке электровелосипедов и более тяжелых велосипедов необходима осторожность, чтобы не повредить транспортное средство и/или велосипед.
  - При поездках на большие расстояния по ухабистым или гравийным дорогам, а также при сильном ветре, установите дополнительные точки крепления для более безопасной транспортировки велосипедов. Использование данного изделия само по себе не может предотвратить повреждение велосипедов или транспортного средства, если велосипеды не закреплены должным образом.
  - Ответственность за безопасную транспортировку велосипеда и использование транспортного средства с данным изделием, а также за предотвращение повреждения транспортного средства и/или велосипеда несет пользователь.

- PL**
- Przy przewożeniu cięższych i elektrycznych rowerów należy zachować ostrożność, aby zapobiec uszkodzeniu pojazdu i/ lub roweru.
  - Podczas długich tras, na wietrznych, wyboistych czy żwirowych drogach zamontuj dodatkowe punkty zaczepienia, aby zabezpieczyć rower. Sam produkt nie jest w stanie zapobiec uszkodzeniu roweru lub pojazdu, jeżeli rowery nie są prawidłowo zabezpieczone.
  - Użytkownik odpowiada za sprawdzenie, czy zarówno rower, jak i pojazd nadają się do użytku wraz z tym produktem w sposób bezpieczny, a także za zapobieganie uszkodzeniu pojazdu i/ lub roweru.

- DE**
- Mit E-Bikes und schwereren Fahrrädern muss vorsichtig umgegangen werden, um Schäden am Fahrzeug und/ oder Fahrrad zu vermeiden.
  - Fügen Sie auf langen Strecken, auf windigen, holprigen oder Schotterstraßen zusätzliche Ankerpunkte für zusätzliche Fahrradsicherheit hinzu. Dieses Produkt allein kann Schäden am Fahrrad oder Fahrzeug nicht verhindern, wenn Fahrräder nicht ordnungsgemäß gesichert sind.
  - Es liegt in der Verantwortung des Benutzers, sicherzustellen, dass sowohl das Fahrrad als auch das Fahrzeug sicher mit diesem Produkt verwendet werden können, und um Schäden an Fahrzeug und/oder Fahrrad zu vermeiden.

- FR**
- Soyez prudent avec les vélos électriques et les vélos plus lourds, car ils risquent d'être endommagés et/ou d'endommager le véhicule.
  - Lorsque vous circulez sur de longues distances, sur des routes sinueuses, accidentées ou de gravier, ajoutez des points d'ancrage supplémentaires afin de mieux sécuriser le vélo. Utilisé seul, ce produit ne peut pas empêcher l'endommagement du vélo ou du véhicule si les vélos ne sont pas correctement fixés.
  - Il est de la responsabilité des utilisateurs de s'assurer que le vélo et le véhicule peuvent tous deux être utilisés avec ce produit en toute sécurité et de manière à éviter tout endommagement du véhicule et/ou du vélo.

- PT**
- As bicicletas elétricas e as bicicletas mais pesadas devem ser utilizadas com cuidado para evitar danos nos veículos e/ou nas bicicletas.
  - Em viagens longas por estradas ventosas, irregulares ou com gravilha, adicione pontos de apoio extra para uma fixação mais segura da bicicleta. Este produto não tem a capacidade de evitar danos na bicicleta ou no veículo se as bicicletas não estiverem devidamente presas.
  - É da responsabilidade dos utilizadores garantir que a bicicleta e o veículo estão aptos a ser utilizados com este produto de forma segura, bem como evitar danos no veículo e/ou na bicicleta.

- IT**
- Per evitare danni al veicolo e/o alla bicicletta usare cautela con le biciclette elettriche e quelle più pesanti.
  - Quando si viaggia per lunghe distanze, su strade ventose, accidentate o di ghiaia, aggiungere altri punti di ancoraggio per una maggiore sicurezza della bici. Questo prodotto da solo non può prevenire danni alla bici o al veicolo se le bici non sono fissate correttamente.
  - È responsabilità dell'utente assicurarsi che sia la bicicletta che il veicolo possano essere usati in sicurezza con questo prodotto e per evitare danni al veicolo e/o alla bicicletta.

- CS**
- U elektrokola a těžších kol je třeba dbát opatrnosti, aby se zabránilo poškození vozidla a/nebo kola.
  - Při cestování na dlouhé vzdálenosti, za větrného počasí nebo na hrbolatých a nepevných cestách podpořte zajištění kola dalšími kotevními body. Pokud kola nebudou řádně zajištěna, nemůže tento produkt sám o sobě zabránit poškození kola ani vozidla.
  - Je odpovědností uživatele, aby zajistil kompatibilitu bezpečného použití kola a vozidla s tímto produktem a aby zabránil poškození jak vozidla, tak i kola.

- SK**
- Pri elektrobicykloch a ľažších bicykloch je potrebné postupovať opatrne, aby nedošlo k poškodeniu vozidla a/alebo bicykla.
  - Pri cestovaní na dlhé vzdialenosti, na veterných, hrboľatých alebo štrkových cestách pridajte ďalšie kotviace body pre väčšiu bezpečnosť bicyklov. Ak bicykle nie sú správne upevnené, tento produkt sám o sebe nedokáže zabrániť poškodeniu bicyklov ani vozidla.
  - Používateľia sú zodpovední za to, aby sa bicykel aj vozidlo mohli používať s týmto produktom bezpečným spôsobom a aby sa zabránilo poškodeniu vozidla a/alebo bicykla.

- SV**
- Var försiktig med elektriska och tunga cyklar för att inte skada fordonet och/eller cyklarna.
  - Lägg till extra fästpunkter för ökad cykelsäkerhet vid körning av långa sträckor, stark vind eller vid körning på grusvägar. Den här produkten kan inte ensam förhindra skador på cyklar eller fordonet om cyklarna inte sitter fast ordentligt.
  - Användaren är ansvarig för att både cyklar och fordon kan användas på ett säkert sätt med den här produkten så att fordonet och/eller cyklar inte skadas.

- UA**
- Для перевезення електровелосипедів та важких велосипедів необхідна обережність, щоб не пошкодити транспортний засіб та/або велосипед.
  - При поїздах на великі відстані по вибоїстих або гравійних дорогах, а також за сильного вітру встановіть додаткові точки кріплення для підвищення безпеки транспортування велосипедів. Використання цього виробу не може запобігти пошкодженню велосипедів або транспортного засобу, якщо велосипеди не закріплені належним чином.
  - Відповідальність за безпечне використання велосипеда та транспортного засобу з даним виробом та запобігання пошкодженню транспортного засобу та/або велосипеда несе користувач.

- NL**
- Wees voorzichtig met e-bikes en zwaardere fietsen om schade aan voertuig en/of fiets te voorkomen.
  - Als je lange afstanden aflegt, op winderige, hobbelige of onverharde wegen, voeg dan aanvullende ankerpunten toe voor extra fietsveiligheid. Dit product alleen kan schade aan de fiets of het voertuig niet voorkomen als de fietsen niet goed zijn vastgezet.
  - Het is de verantwoordelijkheid van de gebruiker om ervoor te zorgen dat zowel de fiets als het voertuig op een veilige manier met dit product gebruikt worden en om schade aan het voertuig en/of de fiets te voorkomen.

- DK**
- Udvis forsigtighed ved transport af el-cykler eller tungere cykler for at undgå skade på køretøjet og/eller cyklerne.
  - Når du rejser over lange afstande på vindblæste, ujævne eller grusbelagte veje, skal du sørge for yderligere sikringspunkter for øget cykelsikkerhed. Dette produkt kan ikke forhindre skade på dine cykler eller dit køretøj, hvis cyklerne ikke er sikret korrekt.
  - Det er brugerens ansvar at forhindre beskadigelse af både cykler og/eller køretøj samt sikre, at både cykler og køretøj kan anvendes sammen med dette produkt på forsvarlig vis.

- FI**
- Sähköpyöriä ja raskaita pyöriä on käsiteltävä varoen, jotta auto ja/tai pyörä eivät vaurioitu.
  - Kun ajat pitkiä matkoja tuulisilla, kuoppaisilla tai sorapintaisilla teillä, varmista pyörän turvallisuus lisäankkurointipisteillä. Tämä tuote ei yksin estä pyörän tai auton vaurioita, jos pyöriä ei kiinnitetä kunnolla.
  - Käyttäjä vastaa siitä, että tuotetta voidaan käyttää turvallisesti ja vaurioittamatta autoa ja/tai pyörää.

**MAINTENANCE • UNTERHALT • MANTENIMIENTO • ENTRETIEN • VEDLIKEHOLD • MANUTENÇÃO  
ОБСЛУЖИВАНИЕ • MANUTENZIONE • UTRZYMANIE • ÚDRŽBU • ÚDRŽBA • ONDERHOUD • UNDERHÅLL  
VEDLIGEHOLDELSE • ОБСЛУГОВУВАННЯ • YLLÄPITO**

- EN** • To clean, use only mild detergents. Harsh detergents could damage the surface.  
• Protect GateKeeper Evo from extreme temperatures, (heat or cold) during prolonged storage.  
• Remove GateKeeper Evo before entering an automatic car wash.
- DE** • Verwenden Sie zur Reinigung nur milde Reinigungsmittel. Scharfe Reinigungsmittel könnten die Oberfläche beschädigen.  
• Schützen Sie den Gatekeeper Evo bei längerer Lagerung vor extremen Temperaturen (Hitze oder Kälte).  
• Entfernen Sie Gatekeeper Evo, bevor Sie in eine automatische Autowaschanlage fahren.
- ES** • Para la limpieza, utilice sólo detergentes suaves. Los detergentes fuertes podrían dañar la superficie del producto.  
• Proteja el GateKeeper™ de las temperaturas extremas (calor o frío) durante un almacenamiento prolongado.  
• Retire el GateKeeper antes de entrar en un autolavado de vehículos.
- FR** • Pour le nettoyage, n'employer que des savons doux. Les savons puissants pourraient endommager la surface.  
• Protéger le GateKeeper<sup>MC</sup> des températures extrêmes (froid ou chaud) quand on l'entrepose longtemps.  
• Enlever le GateKeeper avant d'entrer dans un lave-auto automatique.
- NC** • Bruk kun milde rengjøringsmidler for å rengjøre. Sterke rengjøringsmidler kan skade overflaten.  
• Beskytt Gatekeeper Evo mot ekstreme temperaturer (varme eller kulde) under langvarig lagring.  
• Fjern Gatekeeper Evo før du går inn i en automatisk bilvask.
- PT** • Para a limpeza, utilize apenas detergentes suaves. Os detergentes agressivos podem danificar a superfície.  
• Proteja o Gatekeeper Evo de temperaturas extremas (calor ou frio) em caso de armazenamento prolongado.  
• Remova o Gatekeeper Evo antes de entrar numa lavagem automática de carros.
- RU** • Для чистки используйте только мягкие моющие средства. Жесткие моющие средства могут повредить поверхность.  
• Защищайте Gatekeeper Evo от экстремальных температур (жары или холода) во время длительного хранения.  
• Снимайте Gatekeeper Evo перед въездом на автоматическую мойку.
- IT** • Per pulire, usare solo detergenti delicati. I detergenti aggressivi potrebbero danneggiare la superficie.  
• Proteggere Gatekeeper Evo da temperature estreme (caldo o freddo) durante la custodia prolungata.  
• Rimuovere Gatekeeper Evo prima di entrare in un autolavaggio automatico.
- PL** • Do czyszczenia bagażnika używaj tylko łagodnych środków czyszczących. Inne środki mogą spowodować uszkodzenie powierzchni.  
• W trakcie długotrwałego przechowywania zabezpiecz bagażnik Gatekeeper Evo przed skrajnymi temperaturami (wysokimi lub niskimi).  
• Przed wjazdem do myjni automatycznej zdejmij bagażnik Gatekeeper Evo.
- CS** • K čištění používejte pouze jemné čisticí prostředky. Agresivní čisticí prostředky by mohly poškodit povrch.  
• Během dlouhodobějšího uskladnění chraňte Gatekeeper Evo před extrémními teplotami (horkem nebo mrazem).  
• Před vjezdem do myčky aut Gatekeeper Evo odmontujte.
- NL** • Gebruik voor reiniging alleen milde schoonmaakmiddelen. Sterke schoonmaakmiddelen kunnen het oppervlak beschadigen.  
• Bescherm de GateKeeper Evo tijdens langdurige opslag tegen extreme temperaturen (warm en koud).  
• Verwijder de GateKeeper Evo voordat je een wasstraat inrijdt.
- SK** • Na čistenie používajte iba jemné čistiace prostriedky. Agresívne čistiace prostriedky by mohli poškodiť povrch.  
• Počas dlhšieho skladovania chráňte zariadenie Gatekeeper Evo pred extrémnymi teplotami (teplo alebo chlad).  
• Pred vjazdom do automatickej autoumyvárne zariadenie Gatekeeper Evo odstráňte.
- SV** • Använd endast mildt rengöringsmedel vid rengöring. Grova rengöringsmedel kan skada ytan.  
• Skydda Gatekeeper Evo från extrema temperaturer (värme eller kyla) under långvarig förvaring.  
• Demontera Gatekeeper Evo innan du kör in i en automatisk biltvätt.
- DK** • Brug kun milde rengøringsmidler ved rengøring. Meget drøje rengøringsmidler kan beskadige overfladen.  
• Beskyt din Gatekeeper Evo mod ekstreme temperaturer (varme eller kulde) under længerevarende opbevaring.  
• Fjern din Gatekeeper Evo, før du vasker dit køretøj i en vaskehal.
- UA** • Для чищення використовуйте лише м'які мийчі засоби. Жорсткі мийчі засоби можуть пошкодити поверхню.  
• Защищайте Gatekeeper Evo від екстремальних температур (спеки чи холоду) під час тривалого зберігання.  
• Знімайте Gatekeeper Evo перед в'їздом на автоматичну мийку.
- FI** • Puhdista miedoilla pesuaineella. Voimakkaat puhdistusaineet voivat vahingoittaa pintaa.  
• Suojaa GateKeeper Evo varastoinnin ajaksi äärimmäisiltä lämpötiloilta (kuuma tai kylmä).  
• Poista GateKeeper Evo ennen auton konepesua.



[www.yakima.com.au](http://www.yakima.com.au)

[www.yakima.co.nz](http://www.yakima.co.nz)

[www.yakima.com](http://www.yakima.com)

[www.yakima.eu](http://www.yakima.eu)

**YAKIMA AUSTRALIA PTY LTD**

17 Hinkler Court  
Brendale, QLD 4500  
Australia  
1800 143 548  
[yakimaglobal.com](http://yakimaglobal.com)

**YAKIMA PRODUCTS, INC.**

4101 Kruse Way  
Lake Oswego, OR  
97035-2541  
USA  
888 925 4621  
[yakima.com/support](http://yakima.com/support)

**ALL CONTENT SUBJECT TO YAKIMA AUSTRALIA PTY LTD COPYRIGHT © 2022**